

Sturm! Germany

Modell/Model/Модель: BLM8645, BLM8660, BLM8660S

DE Gebrauchsanweisung

Der Rasenmäher

GB Operating/Safety Instructions

Gasoline lawn mower

RU Инструкция по эксплуатации и техническому обслуживанию.

Бензотриммер

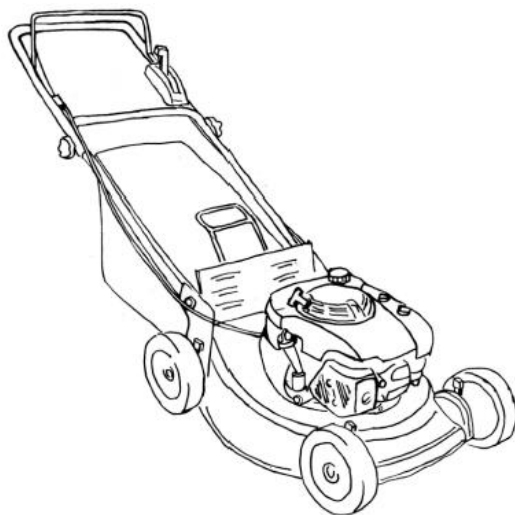

Компания ● **Sturm!** выражает Вам свою признательность за приобретение бензотриммера .
Изделия под торговой маркой ● **Sturm!** постоянно совершенствуются и улучшаются.
Поэтому технические характеристики и дизайн могут меняться, без предварительного уведомления. Приносим Вам наши извинения, за возможные причиненные этим неудобства.

Внимание! бензотриммер ● **Sturm!** относятся к бытовому классу бензоинструмента.
Внимательно прочтите данную инструкцию по эксплуатации и техническому обслуживанию.

ИНФОРМАЦИЯ ПО ТЕХНИКЕ БЕЗОПАСНОСТИ

Для вашей безопасности и безопасности окружающих соблюдайте следующие меры предосторожности:

Ответственность оператора

- Уметь быстро остановить мотор в случае необходимости. Знать как пользоваться всеми органами управления.
- Следить за тем, чтобы все, кто пользуется газонокосилкой, получили надлежащие инструкции. Использование газонокосилки лицами, не получившими надлежащих инструкций, особенно детьми, может привести к серьезным травмам.
- Наденьте длинные брюки и защитную обувь. Использование газонокосилки босиком или в сандалиях сопряжено с риском травм.
- В районе косыбы не должно быть посторонних людей или животных.

Опасное лезвие газонокосилки

Лезвие очень острое и вращается очень быстро. Случайное прикосновение к нему может привести к серьезной травме.

- Если газонокосилка наклонится или перевернется, лезвие окажется открытым. Это увеличивает риск получения травм от соприкосновения с лезвием и от отлетающих от газонокосилки мелких предметов.
- Берегите руки и ноги и ни в коем случае не касайтесь ими крышки лезвия при запущенном моторе.
- Прежде чем регулировать высоту лезвия или осуществлять осмотр или техобслуживание, остановите мотор.
- Наденьте защитные перчатки чтобы защитить руки от порезов лезвием во время чистки крышки лезвия или при его осмотре или замене. Отсоедините колпачок свечи зажигания во избежание случайного запуска мотора.

Опасность отлетающих от газонокосилки предметов

При соприкосновении с лезвием, предметы могут отлететь от него с большой скоростью. Они могут стать причиной травм или повреждений.

- Прежде чем приступать к работе, очистите лужайку от палок, камней, костей и прочего мусора. Работайте только при дневном свете, чтобы вы могли видеть предметы в траве.
- Прежде чем запускать газонокосилку, убедитесь, что мешок для травы, ловушка для травы или боковой разгрузочный желоб установлены на месте и что ограждение разгрузочного желоба закрыто.
- Отпускайте рычажок УПРАВЛЕНИЯ ЛЕЗВИЕМ перед участками с гравием, отдельными камнями или элементами ландшафтной архитектуры.
- Отлетевшие от износившегося или сломанного лезвия предметы могут привести к серьезным травмам. Перед использованием обязательно осмотрите лезвие.

Опасность возгорания и ожогов

Бензин чрезвычайно горюч, и его пары взрывоопасны. Будьте особенно осторожны при обращении с бензином. **БЕРЕЧЬ ОТ ДЕТЕЙ.**

- Заправлять газонокосилку в хорошо проветриваемом помещении при остановленном моторе. Не допускать образования искр или возгорания. Не курить.
- Осуществлять заправку осторожно, избегать проливания бензина. Не заливайте слишком много бензина (в заливной горловине бензина быть не должно). После заправки надежно закрутите колпачок. Если вы все же пролили бензин, обязательно дождитесь пока он не просохнет, прежде чем запускать мотор.
- После завершения работы установите топливный клапан в положение ВЫКЛ. Храните газонокосилку на ровной поверхности. Место хранения должно хорошо проветриваться. Рядом не должно находиться таких приборов как водонагреватели или сушилки для одежды.

Сухая трава и листья легко загораются. После завершения работы очистите мешок от травы, даже если он не полный. Остатки скошенной травы создают опасность пожара.

Мотор и выхлопная система сильно нагреваются во время работы и остаются горячими еще какое-то время после остановки мотора. Соприкосновение с горячими частями мотора может вызвать ожоги, а некоторые материалы могут при этом воспламениться.

- Не дотрагивайтесь до горячего мотора или выхлопной системы.
- Перед тем, как осуществлять техобслуживание, транспортировку или хранение газонокосилки внутри помещения, дайте мотору остыть.

Опасность отравления угарным газом

В выхлопе содержится опасный оксид углерода – газ без цвета и запаха. Вдыхание этого газа может вызвать обморок и даже привести к смерти.

Если вы запустите мотор в закрытом помещении, или даже на частично ограниченном участке, концентрация выхлопных газов может оказаться опасной. Во избежание концентрации выхлопных газов обеспечьте достаточную вентиляцию.

ВАЖНАЯ ИНФОРМАЦИЯ ДЛЯ РОДИТЕЛЕЙ

Для нас очень важна БЕЗОПАСНОСТЬ ВАШИХ ДЕТЕЙ. Поэтому мы настоятельно советуем вам прочесть данную информацию прежде чем позволять вашим детям работать с газонокосилкой. Газонокосилка – это инструмент, а не игрушка. Как и с любым другим оборудованием, легкомыслие может стать причиной серьезных травм. Вы избежание несчастных случаев, подумайте, следует ли, и если да, то при каких условиях следует позволять вашим детям работать с этим оборудованием.

Прежде всего, вы должны подумать, сможет ли ваш ребенок работать с оборудованием, не подвергая себя опасности. Помните, что дети очень разные, и ВОЗРАСТ – НЕ ЕДИНСТВЕННЫЙ ФАКТОР.

Ребенок может быть физически ДОСТАТОЧНО СИЛЕН для того, чтобы запустить газонокосилку и управлять ею. Но он должен также обладать ростом, силой и координацией достаточными для того, чтобы использовать ее органы управления.

Вам также следует спросить себя о том, обладает ли ваш ребенок достаточной ЗРЕЛОСТЬЮ И ОТВЕТСТВЕННОСТЬЮ, чтобы безопасно управлять газонокосилкой. Умеет ли он анализировать проблемы и принимать логичные решения? Будьте честны сами с собой! Тот, кто склонен к беспричинному риску и несоблюдению правил, не должен работать с этой газонокосилкой.

Если вы считаете, что ваш сын или дочь может безопасно управлять газонокосилкой, **ВМЕСТЕ ВНИМАТЕЛЬНО ПРОЧТИТЕ ЭТУ ИНСТРУКЦИЮ**. Убедитесь, что вы оба понимаете все инструкции и предупреждения. Также проследите за тем, чтобы ваш ребенок надел надежную обувь и прочую защитную одежду.

НАБЛЮДЕНИЕ И КОНТРОЛЬ также очень важны. Будьте рядом с ребенком первые несколько минут работы с газонокосилкой. Даже когда ребенок научится уверенно обращаться с косилкой, не позволяйте ему работать с нею без надзора взрослых. Присутствие взрослого необходимо и во время заправки и техобслуживания. В принципе, именно родители должны обеспечивать надлежащее техобслуживание косилки и ее рабочее состояние.

Всегда ставя безопасность на первое место, ваш ребенок разовьет в себе необходимые навыки. И вы вместе добьетесь наилучших результатов при работе с газонокосилкой.

ОПИСАНИЕ КОМПОНЕНТОВ

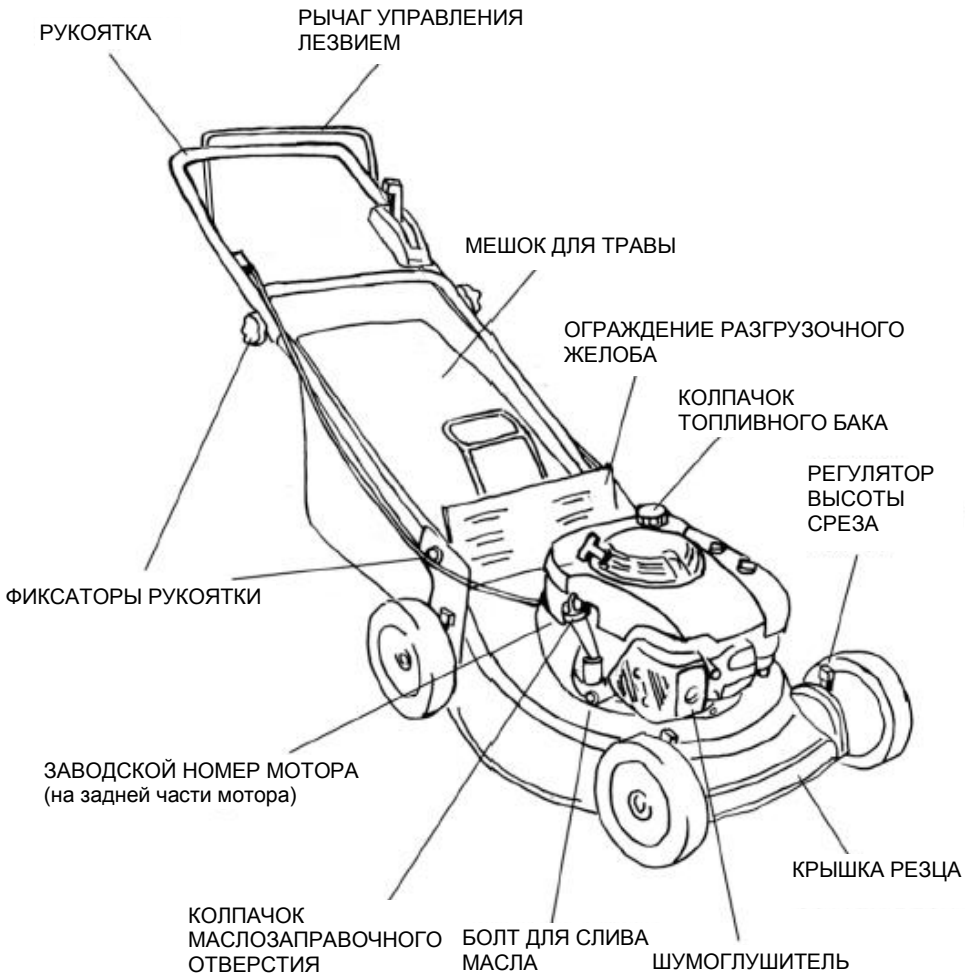



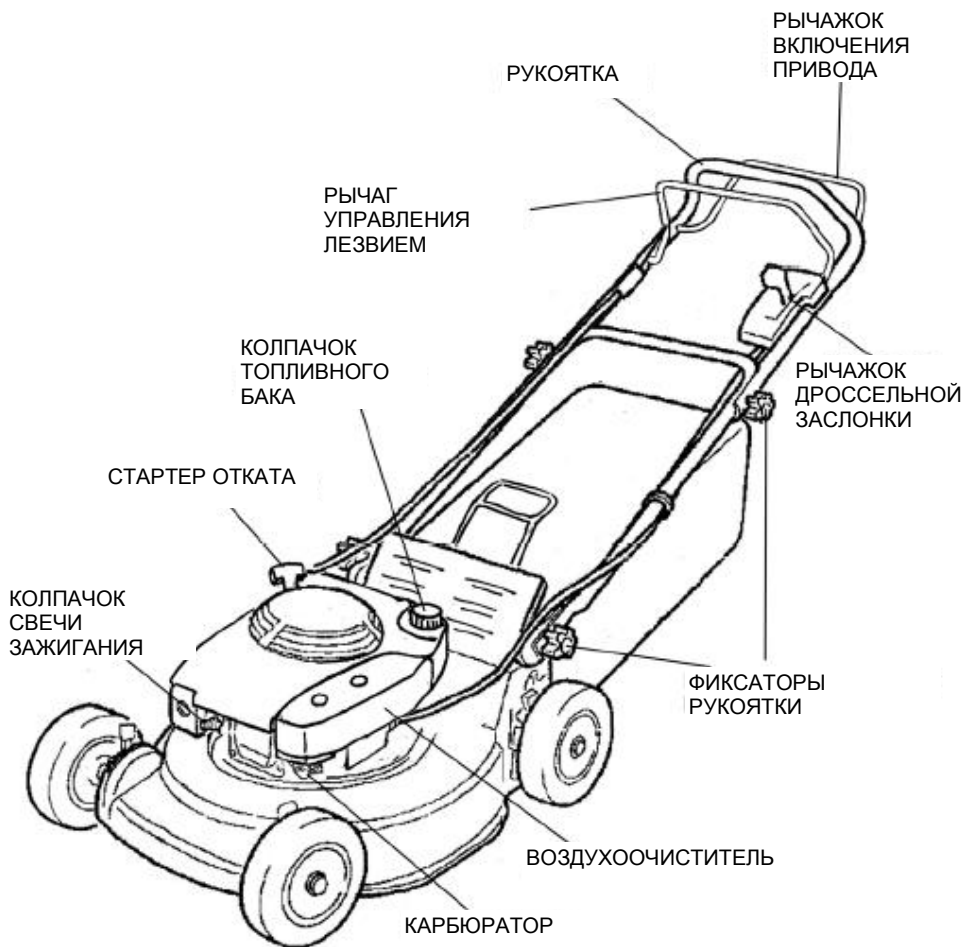

ОПИСАНИЕ КОМПОНЕНТОВ

(самоходная модель)



ОПИСАНИЕ ОРГАНОВ УПРАВЛЕНИЯ

Дроссельный рычаг

-  -- (ДРОССЕЛЬ) для запуска холодного двигателя
-  -- (БЫСТРО) для запуска прогретого двигателя и косыбы
-  -- (МЕДЛЕННО) для холостого хода мотора
-  -- (СТОП) для остановки двигателя и закрывания топливного клапана

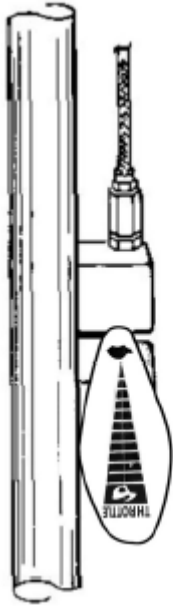

ДРОССЕЛЬНЫЙ РЫЧАГ

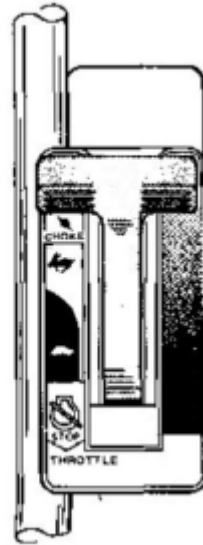

ДРОССЕЛЬНЫЙ РЫЧАГ

Рычаг управления лезвием

Рычаг управления лезвием приводит в действие механизм тормоза/сцепления лезвия. Используется для запуска и остановки лезвия.

Чтобы запустить лезвие, потяните рычаг на себя и удерживайте его возле рукоятки.

Если отпустить рычаг управления лезвием, лезвие остановится.

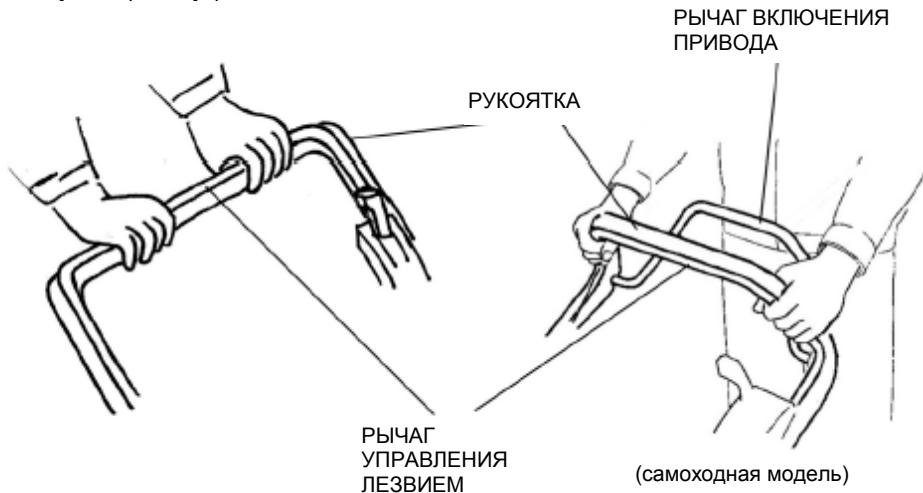

Рычаг включения привода

(Самоходная модель)

Рычаг включения привода включает и выключает передачу, приводящую задние колеса.

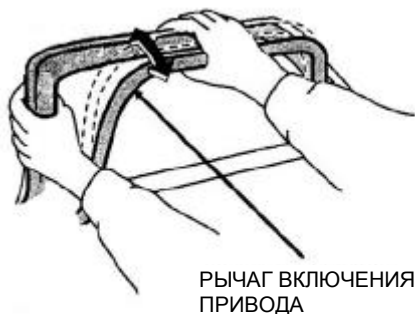

Рычаги регулировки высоты среза

Как показано на рисунке, есть несколько вариантов выбора высоты. Значения высоты среза приближительные. Фактическая высота среза травы зависит от состояния лужайки и почвы.

РЕГУЛИРОВОЧНЫЙ РЫЧАГ

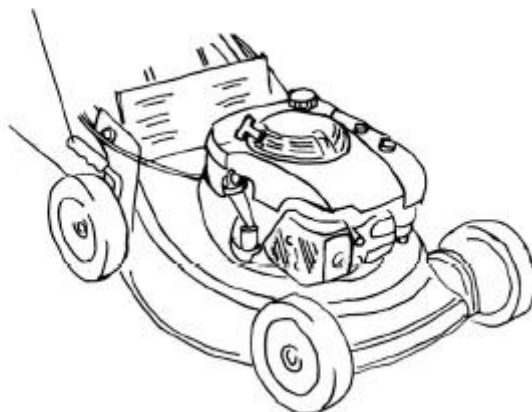

ОСМОТРИТЕ ЛУЖАЙКУ

Для своей безопасности и безопасности окружающих, обязательно осмотрите лужайку прежде чем начать косить.

Предметы

Любой предмет, который может быть подцеплен лезвием и отброшен в сторону, представляет потенциальную опасность для окружающих. Осмотрите лужайку – нет ли на ней палок, камней, костей, проводов? Удалите их с лужайки.

Люди и животные

Люди и животные могут оказаться на вашем пути или подойти на слишком близкое расстояние к вам, где до них могут долететь отброшенные косилкой предметы. Проследите за тем, чтобы на участке не было животных и людей, особенно детей. Их безопасность – ваша ответственность.

Лужайка

Проверьте длину и состояние травы, чтобы знать, какую высоту среза использовать.

Не косите влажную траву. Влажная трава не только забьет крышку косилки и слипнется – она также ухудшает сцепление с землей и вы можете потерять равновесие.

ОСМОТРИТЕ ГАЗОКОСИЛКУ

Лезвие

Установите дроссельный рычаг в положение STOP или OFF и отсоедините колпачок свечи зажигания. Наклоните косилку вправо, чтобы карбюратор оказался сверху. Это поможет предотвратить утечку топлива и проблем запуском мотора.

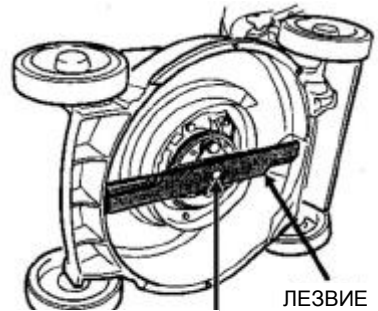

Осмотрите лезвие на предмет износа и повреждений.



НОРМАЛЬНОЕ СОСТОЯНИЕ



СЛИШКОМ ИЗНОШЕНО



ПОГНУТО



ТРЕСНУЛО

Затупившееся лезвие можно наточить, но износившееся, погнутое, треснувшее или иным образом поврежденное лезвие необходимо заменить. Износившееся или поврежденное лезвие может сломаться, и его части могут отлететь от косилки.

По вопросу заточки или замены лезвия обращайтесь к официальному дилеру. Или, если у вас есть ключ с ограничением по крутящему моменту, вы можете заменить лезвие самостоятельно.

Убедитесь в том, что болты лезвия установлены правильно.

Уровень моторного масла

Проверьте уровень моторного масла при остановленном двигателе и когда косилка установлена на ровной поверхности.

1. Снимите колпачок заливочного отверстия и начисто протрите щуп.

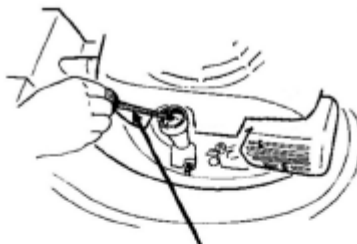

2. Вставьте и выньте щуп, не вкручивая его в заливную горловину. Проверьте уровень масла по измерительному щупу.

3. Если уровень масла слишком низкий, добавьте масла по отметку верхнего предела на щупе.

КОЛПАЧОК ЗАЛИВОЧНОГО
ОТВЕРСТИЯ / ЩУП

4. Завершив проверку уровня моторного масла, надежно закрутите колпачок заливочного отверстия / щуп.



Топливо

Перед запуском двигателя заправьте его на хорошо проветриваемом участке. Если перед этим мотор работал, дайте ему остыть.

Снимите колпачок топливного бака и замерьте уровень топлива. Если уровень топлива слишком низкий, добавьте топлива. Не перелейте топлива: в заливной горловине топлива быть не должно. Закончив заправку, надежно закрутите колпачок бака.

Ни в коем случае не заправляйте косилку в помещении, где пары бензина могут вступить в контакт с огнем или искрами. Бензин не должен находиться рядом с сигнальными лампочками приборов, грилями, электрическими инструментами и т.д.

Пролитое топливо не только создает опасность пожара, но и наносит вред окружающей среде. Немедленно протрите пролитый бензин.

БЕНЗИН

Не этилированный бензин с октановым числом не ниже 92

ПРЕДУПРЕЖДЕНИЕ

- Бензин чрезвычайно горюч и взрывоопасен, и вы можете получить серьезные ожоги или травмы во время заправки.
- Остановите мотор. Рядом не должно быть источников тепла, искр или пламени.
- Производите заправку только вне помещения.
- Немедленно протирайте пролитый бензин.

ОБРАТИТЕ ВНИМАНИЕ

Бензин может повредить краску и пластмассу. Следите за тем, чтобы не пролить топлива во время заправки топливного бака. На повреждения, вызванные пролитым топливом, гарантия не распространяется.

Осмотр воздухоочистителя

Убедитесь, что воздушные фильтры не засорены и в хорошем состоянии. Загрязненные воздушные фильтры ограничивают поток воздуха в карбюратор, ухудшая работу мотора. Если воздушный фильтр поврежден, грязь сможет проникать в мотор, что приведет к его быстрому износу.

1. Открутите винты с крышки и снимите крышку воздухоочистителя.
2. Осмотрите бумажные и пенные элементы воздушного фильтра. Если какой-либо из элементов фильтра поврежден, замените фильтр. Если элементы фильтра загрязнены, прочистите или замените фильтр.
3. Снова установите воздушный фильтр и крышку и надежно затяните винты.

ОБРАТИТЕ ВНИМАНИЕ

Эксплуатация мотора без воздушного фильтра или с поврежденным фильтром приведет к быстрому износу мотора.

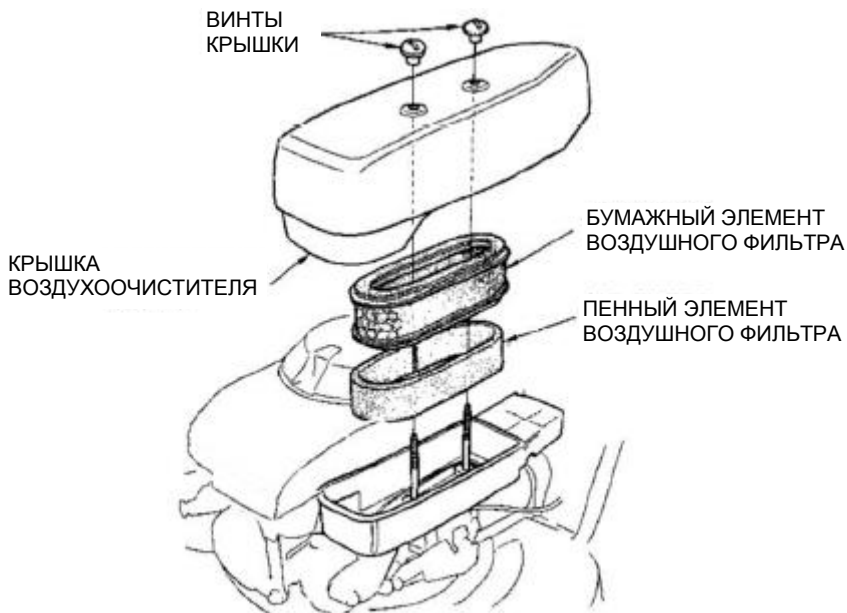

Высота рукоятки (Только для BLM8660 и BLM8660S)

Убедитесь, что рукоятка расположена так, чтобы вам было удобно работать. При необходимости отрегулируйте ее высоту.

1. Ослабьте левый и правый регулировочный стопорный винт с помощью 12-мм ключа.
2. Установите удобную для вас высоту рукоятки, вставив болты в соответствующие отверстия.
3. Затяните стопорные болты.

ОТВЕРСТИЯ РЕГУЛИРОВКИ
ВЫСОТЫ РУКОЯТКИ
(Вставляя болты в разные
отверстия, вы получаете разную
высоту)

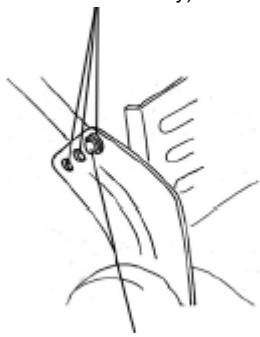

СТОПОРНЫЙ БОЛТ

Мешок для травы

Газнокосилка работает как пылесос: она продувает воздух через мешок, который улавливает срезанную траву. Очищайте мешок от травы до того, как он будет наполнен до предела. Когда мешок наполнен примерно на 90%, всасывающая способность падает. Кроме того, когда мешок еще не полный, его легче очищать.

Осмотр

Осмотрите мешок для травы на предмет повреждений, дыр или износа. При нормальном использовании, мешок постепенно изнашивается, и со временем требует замены.

Установка

1. Поднимите ограждение разгрузочного желоба и прицепите мешок для травы к крышке резца.
2. Отпустите ограждение разгрузочного желоба, чтобы закрепить мешок для травы.

МЕШОК ДЛЯ ТРАВЫ

Отцепление

1. Поднимите ограждение разгрузочного желоба, потяните за ручку мешка для травы и снимите его.
2. Отпустите ограждение разгрузочного желоба.



ОГРАЖДЕНИЕ
РАЗГРУЗОЧНОГО ЖЕЛОБА

Высота среза

Чтобы отрегулировать высоту среза, потяните регулировочный рычажок к колесу и переместите его в другой паз.

Если вы пока не знаете какую высоту выбрать, установите большую высоту, и оцените внешний вид лужайки, обработав небольшой участок. Затем, если необходимо, измените высоту среза.

См. стр. 7.

МЕРЫ ПРЕДОСТОРОЖНОСТИ ПРИ КОСЬБЕ

Обязательно наденьте защитную одежду. Длинные брюки и защита для глаз снизят риск травм от отлетающих от косилки предметов. Обувь должна защищать ноги, а также обеспечивать достаточное сцепление с землей, чтобы вы не поскользнулись при косьбе на склонах или неровной лужайке.

Прежде чем приступить к работе с косилкой в первый раз, еще раз просмотрите информацию по ТЕХНИКЕ БЕЗОПАСНОСТИ в предыдущей главе "ПЕРЕД РАБОТОЙ".

Даже если вы ранее уже работали с другими газонокосилками, ознакомьтесь с тем, как работает эта косилка, и потренируйтесь на безопасном участке, пока не выработаете достаточные навыки.

Для собственной безопасности не запускайте двигатель в замкнутых пространствах, например, в гараже. Выхлоп косилки содержит вредный угарный газ, который быстро концентрируется в помещении и может стать причиной болезни или даже смерти.

ЗАПУСК ДВИГАТЕЛЯ

Перед запуском слегка потяните ручку стартера, пока она не вытянется на достаточную длину, а затем прицепите ручку стартера к крюку шнура.

1. Поверните топливный клапан в положение ON.

2. Установите дроссельный рычаг в нужное положение для запуска.

для ЗАПУСКА ХОЛОДНОГО ДВИГАТЕЛЯ:

Установите дроссельный рычаг в положение СНОКЕ (ДРОССЕЛЬ).

для ЗАПУСКА ПРОГРЕТОГО ДВИГАТЕЛЯ:

Установите дроссельный рычаг в положение FAST (БЫСТРО).

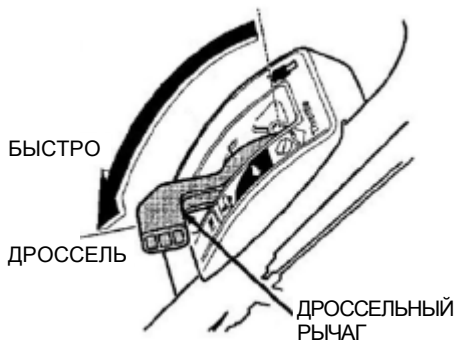

ОБРАТИТЕ ВНИМАНИЕ

Используйте положение СНОКЕ если мотор не был недавно включен и не остается достаточно прогретым. Если же мотор все еще теплый, он легче запустится с помощью положения FAST.

3. Приведите в действие стартер.

Одной рукой удерживайте рычаг управления лезвием возле рукоятки, а другой рукой слегка потяните за ручку стартера, пока не почувствуете сопротивление. Затем резко потяните ручку на себя. Аккуратно верните ручку обратно в крючок шнура.

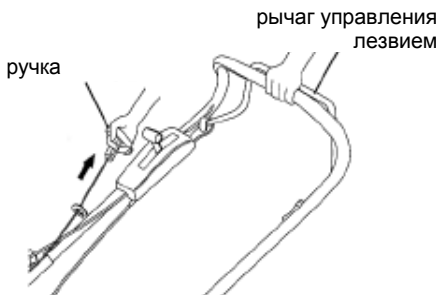

ОБРАТИТЕ ВНИМАНИЕ

- Если вы отпустите ручку стартера и она ударится о мотор, это может повредить стартер.
 - Обязательно отпустите рычаг управления лезвием, прежде чем запустить мотор. Если привод лезвия будет включен, для запуска мотора потребуются дополнительное усилие.
 - Самоходные модели: Обязательно отпустите рычаг включения привода перед запуском мотора. Если рычаг включения привода удерживается при запуске в выдвинутом вперед положении, косилка начнет движение вперед до того, как вы будете готовы управлять ею.
4. Переключите дроссельный рычаг с положения СНОКЕ как только мотор достаточно прогреется для того, чтобы работать плавно, без использования дросселя. Для косьбы установите рычаг в положение FAST (БЫСТРО), для холостого хода – в положение SLOW (МЕДЛЕННО).

ОЧИСТКА ПЕРЕПОЛНЕННОГО МОТОРА

Если мотор не запускается после того, как вы несколько раз привели в действие стартер, то он может быть переполнен топливом. Для очистки и запуска переполненного двигателя используйте следующую процедуру:

1. Установите дроссельный рычаг в положение STOP, а топливный клапан в положение OFF (ЗАКРЫТ).
2. Выньте свечу зажигания, просушите ее и снова установите.

ОБРАТИТЕ ВНИМАНИЕ

Устанавливайте свечу аккуратно, вручную, во избежание свинчивания не по резьбе. После установки свечи, затяните ее на 1/8 или 1/4 оборота ключом для свечей зажигания, чтобы прижать прокладку.

3. Приведите топливный клапан в положение ON (ОТКРЫТ), а дроссельный рычаг – в положение FAST (БЫСТРО).
4. Приведите в действие стартер при дроссельном рычаге, установленном в положение FAST.

ИСПОЛЬЗОВАНИЕ ОРГАНОВ УПРАВЛЕНИЯ ДЛЯ КОСЬБЫ

Дроссельный рычаг

Чтобы добиться наилучшего качества косьбы, установите дроссельный рычаг в положение FAST (БЫСТРО). Когда лезвие вращается с предустановленной быстрой скоростью, оно создает сильный "эффект вентилятора", благодаря чему трава лучше приподнимается от земли и срезается. Не пытайтесь увеличить предустановленную скорость мотора – лезвие может сломаться.

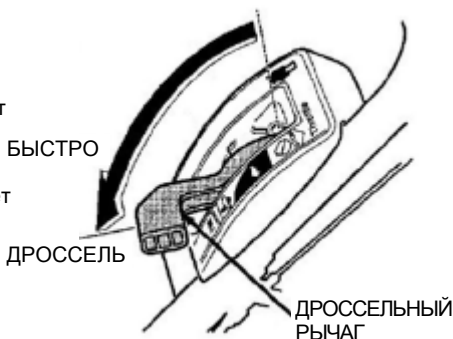

Если вам нужно очистить сумку для травы, переведите дроссельный рычаг в положение STOP.

Рычаг управления лезвием

Чтобы запустить вращение лезвия, потяните рычаг на себя и удерживайте его рядом с рукояткой.

Чтобы остановить лезвие, отпустите рычаг управления лезвием.

Приводите рычаг управления лезвием в действие быстрым и уверенным движением, надавливая на него до конца, чтобы привод лезвия всегда был либо полностью включен, либо выключен. Это поможет предотвратить нежелательное заглохание двигателя, а также продлить срок службы механизма управления лезвием.

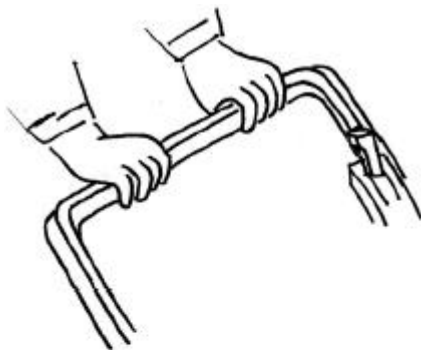

Рычаг включения привода

(Самоходные модели)

Для косьбы на самоходных моделях, потяните рычаг управления лезвием вперед, а затем также потяните вперед рычаг включения привода.

ОБРАТИТЕ ВНИМАНИЕ

Если вы будете тянуть за рычаг управления лезвием слишком медленно или не до конца, это приведет к износу механизма тормоза/сцепления раньше срока.

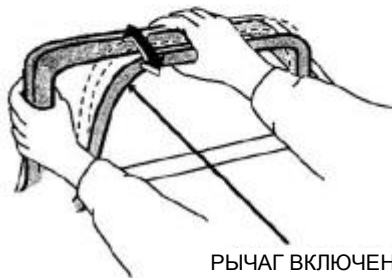

РЫЧАГ ВКЛЮЧЕНИЯ ПРИВОДА

ОБРАТИТЕ ВНИМАНИЕ

Обязательно отпустите рычаг управления лезвием, прежде чем запустить мотор. Если привод лезвия будет включен, для запуска мотора потребуются дополнительное усилие.

ОСТАНОВКА МОТОРА

1. Отпустите рычаг включения привода (для самоходных моделей) и рычаг управления лезвием (для всех моделей).
2. Установите дроссельный рычаг в положение STOP.

Когда косилка не используется, установите топливный клапан в положение OFF для предотвращения переполнения карбюратора и уменьшения вероятности утечки горючего.

ПРЕДУПРЕЖДЕНИЕ:

Бензин чрезвычайно горюч, и его пары могут взорваться, что, в свою очередь, может стать причиной травм или смерти. Если косилка не используется, установите топливный клапан в положение OFF.



БЕЗОПАСНАЯ РАБОТА С КОСИЛКОЙ

Ради вашей безопасности следите за тем, чтобы все четыре колеса косилки находились на земле. Будьте осторожны, чтобы не потерять равновесие и управление косилкой. Крепко держитесь за рукоятку. Работая с косилкой, передвигайтесь шагом, ни в коем случае не бегом. Проявляйте особенную осторожность на неровной или грубой поверхности.

Если косилка застряла, не надо толкать ее ногой. Используйте для управления ею только рукоятку.

ПРЕДУПРЕЖДЕНИЕ

Лезвие острое и вращается с высокой скоростью. Вращающее лезвие может нанести вам тяжелую травму и ампутировать пальцы на руках и ногах.

- Используйте защитную обувь.
- Не дотрагивайтесь до крышки резца ни руками, ни ногами, когда мотор работает.
- Остановите мотор прежде чем приступить к регулировке, осмотру или техобслуживанию.

Склоны

Косите только вдоль склона, и ни в коем случае ни вверх или вниз по склону. Будьте осторожны, меняя направление движения косилки на склоне. Не используйте косилку на склонах с уклоном более 20°. Если трава на склоне влажная, вы можете поскользнуться, упасть и потерять управление косилкой.

МАКСИМАЛЬНЫЙ УГОЛ СКЛОНА: 20°



Препятствия

Если вы косите между деревьями или другими препятствиями, удерживайте рычаг управления лезвием в нажатом вперед положении и толкайте косилку вперед для лучшего управления направлением ее движения. Будьте особенно осторожны при движении между объектами, встроенными в лужайку, такими как головки разбрызгивателей, мощные дорожки, бордюры и т.д. Обходите объекты, выдающиеся над поверхностью лужайки.

Твердые предметы могут повредить лезвие, погнуть колесный вал или сломать крышку косилки или иные движущиеся части. Если лезвие на что-то натолкнулось, или косилка начала вибрировать, сделайте следующее:

1. Остановите мотор
2. Осмотрите лезвие и другие компоненты косилки на предмет повреждений
3. замените поврежденные части прежде чем снова приступить к работе

ПРЕДУПРЕЖДЕНИЕ

Поврежденное лезвие может сломаться. Отломившиеся части могут быть отброшены в стороны и нанести серьезные травмы. Если вы подозреваете, что лезвие сломано, немедленно остановите двигатель.

ОБРАТИТЕ ВНИМАНИЕ

Ограниченная гарантия дистрибьютора не распространяется на части, поврежденные случайно или в результате столкновения.

Гравий и лежащие на лужайке предметы

Гравий, лежащие на лужайке камни и элементы ландшафтного дизайна могут быть подцеплены косилкой и отброшены на несколько метров в сторону, став причиной серьезных травм или нанесения повреждения имуществу. Во избежание этого, лучше всего отпускать рычаг управления лезвием при приближении к участкам с гравием, камнями и элементами ландшафтного дизайна.

СОВЕТЫ ПО РАБОТЕ С КОСИЛКОЙ

Когда косить

В большинстве случаев траву следует косить когда она выросла на полдюйма или на дюйм выше рекомендованной высоты.

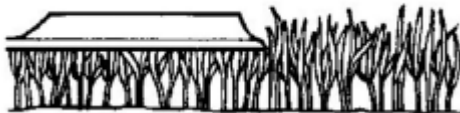

Высота среза

Проконсультируйтесь с местной организацией, занимающейся рассадой, лужайками и садами, насчет рекомендованной длины травы, видов травы и условий ее роста в вашей области.

При тщательном рассмотрении видно, что у большинства видов травы имеются стебли и листья. Если вы срежете все листья, вы испортите вид лужайки. Давайте траве достаточно времени на восстановление перед очередной косью. Тогда и ваша косилка будет лучше работать, и ваша лужайка будет лучше выглядеть.



СЛИШКОМ КОРОТКО

Если трава вырастает слишком высокой, сначала покосите ее при самой высокой установке лезвия, а затем повторите косьбу через 2-3 дня. Не срезайте больше чем треть общей высоты травы за один раз. В противном случае на лужайке могут появиться некрасивые темные "заплатки".



ДОСТАТОЧНАЯ ВЫСОТА

Ширина среза

Чтобы лужайка имела равномерный вид, частично перекрывайте каждый скошенный ряд на несколько дюймов. Если трава очень высокая или толстая, используйте перекрытие большей ширины и более узкие ряды.

Скорость лезвия

Для правильной косьбы лезвие должно вращаться очень быстро. Используйте установку дросселя FAST (БЫСТРО), и поддерживайте максимальное число оборотов в минуту двигателя.

Если скорость двигателя падает, это может означать, что он перегружен из-за того, что лезвие пытается срезать слишком много травы. Скашивайте более узкий ряд, передвигайте косилку медленнее или увеличьте высоту среза.

Острота лезвия

Острое лезвие срезает траву чисто. Тупое лезвие рвет траву, оставляя рваные концы, которые становятся коричневыми. Если ваше лезвие уже не способно чисто срезать траву, отдайте его на заточку или замените.

Сухая трава

Если земля слишком сухая, при косьбе будет подниматься слишком много пыли. В таких условиях неудобно работать. К тому же, пыль может забить воздушный фильтр карбюратора.

Если возникнет эта проблема, полейте лужайку за день до косьбы. Начинайте косить когда трава на ощупь уже сухая, а земля все еще влажная.

Влажная трава

Влажная трава скользкая и вы можете на ней поскользнуться. Кроме того, комки влажной травы могут забить крышку косилки и образовать некрасивые "клубки" на лужайке. Прежде чем косить, дайте траве высохнуть.

Опавшие листья

Вы можете использовать косилку для сбора опавшей листвы. Если вы используете косилку для сбора листьев, а не для косьбы, установите регулировочные рычажки высоты среза так, чтобы передняя часть крышки косилки была на одну - две позиции выше, чем задняя часть.

Засорившаяся крышка косилки

Прежде чем чистить крышку, остановите мотор и закройте топливный клапан, установив дроссельный рычаг в положение STOP. Отсоединив колпачок свечи зажигания, наклоните косилку так, чтобы карбюратор был сверху.

Очищайте крышку палочкой, а не руками.

Схема косьбы

Косилка будет лучше всего собирать листья в мешок и оставлять минимум остатков травы на лужайке, если вы будете использовать схему косьбы по часовой стрелке. Конструкция крышки, всего оборудования и направление вращения лезвия таковы, что именно движение по часовой стрелке обеспечивает наилучшие результаты.

Если ваша лужайка неправильной формы или на ней много препятствий, разделите ее на участки, на которых вы можете использовать движение по часовой стрелке.

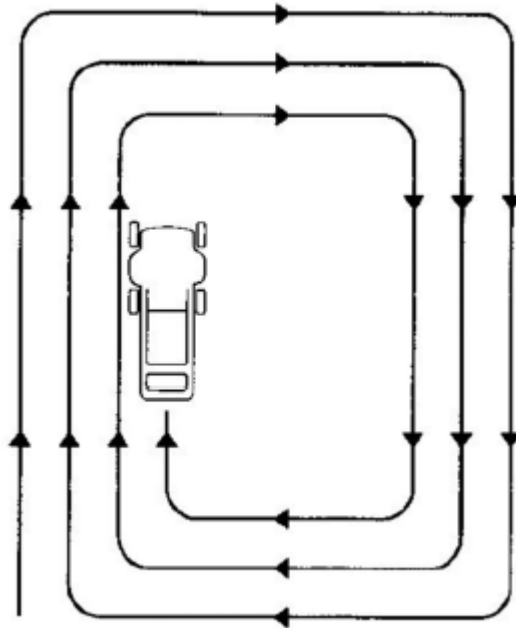

РАБОТА НА БОЛЬШОЙ ВЫСОТЕ

На больших высотах стандартная топливовоздушная смесь будет слишком насыщенной. Рабочие характеристики ухудшатся, а расход топлива увеличится. Слишком насыщенная смесь может также испортить свечу зажигания, что приведет к затруднениям при запуске мотора.

Характеристики при работе на больших высотах можно улучшить, установив в карбюраторе топливный жиклер меньшего диаметра, и отрегулировав контрольный винт. Если вы постоянно используете косилку на высотах свыше 6000 футов (1,8 км) над уровнем моря, обратитесь к официальному дилеру для модифицирования карбюратора.

Даже после модифицирования карбюратора, мощность мотора в лошадиных силах будет уменьшаться примерно на 3,5% с увеличением высоты на каждую 1000 футов (300 метров). Но если не вносить изменений в карбюратор, влияние высоты на мощность будет еще более ощутимым. Уменьшение мощности отрицательно скажется на рабочих показателях косилки.

Если карбюратор модифицирован для хорошей работы на больших высотах, на малой высоте топливовоздушная смесь окажется слишком бедной. Характеристики ухудшатся, а мотор будет перегреваться.

Чтобы избежать работы со слишком бедной топливовоздушной смесью и поломок косилки, снова установите стандартный топливный жиклер и заново отрегулируйте контрольный винт для работы на высотах менее 6000 футов (1,8 км) над уровнем моря.

Периодическое техобслуживание и регулировка необходимы чтобы поддерживать косилку в хорошем рабочем состоянии. Осуществляйте осмотр и техобслуживание в соответствии с ГРАФИКОМ ТЕХОБСЛУЖИВАНИЯ.

ПРЕДУПРЕЖДЕНИЕ

- Во избежание отравления угарным газом, перед началом техобслуживания выключите мотор.
- Во избежание сильных ожогов, дайте мотору остыть хотя бы 15 минут, прежде чем приступить к техобслуживанию.

График техобслуживания

ИНТЕРВАЛЫ ТЕХОБСЛУЖИВАНИЯ		ПЕРИОД ИСПОЛНЕНИЯ	ПЕРЕД КАЖДЫМ ИСПОЛЬЗОВАНИЕМ	ПЕРВЫЕ 20 ЧАСОВ (3)	КАЖДЫЕ 50 ЧАСОВ (3)	КАЖДЫЕ 100 ЧАСОВ (3)	КАЖДЫЕ 300 ЧАСОВ (3)
Пункт	Проводить через указанные интервалы эксплуатации						
Состояние лезвия и закрепление болта лезвия	Проверить	●					
Мешок для травы и дополнительные приспособления	Проверить	●					
Моторное масло	Проверить уровень	●					
	Заменить			●		●	
Воздушный фильтр	Проверить	●					
	Прочистить				● (1)		
Свеча зажигания	Проверить и прочистить					●	
Рычаг управления лезвием	Проверить			● (2)		● (2)	
Дроссельный рычаг	Отрегул.			●		●	
Рычаг переключения	Отрегул.			●		●	
Зазор клапана	Отрегул.						● (2)
Топливный бак и фильтр	Прочистить						● (2)
Бензопровод	Проверить						Раз в 2 года (2)

ОБРАТИТЕ ВНИМАНИЕ

(1) Производите обслуживание чаще, если работаете на пыльном участке.

(2) Эти компоненты должен обслуживать представитель официального дилера, если только вы не обладаете сами достаточным профессионализмом и необходимыми инструментами. См. инструкцию.

(3) При профессиональном коммерческом использовании интервалы техобслуживания зависят от фактических часов эксплуатации.

ЗАМЕНА МОТОРНОГО МАСЛА

Емкость моторного масла: 0,6 л

Слейте масло когда мотор еще теплый, чтобы обеспечить быстрое и полное высыхание.

1. Установите под крышкой косилки подходящий контейнер, в который будет сливаться использованное масло. **ВНИМАНИЕ:** убедитесь, что сливное отверстие не забито. При необходимости удалите из-под крышки остатки травы.

2. Снимите колпачок маслозаправочного отверстия и болт с отверстия для слива масла с помощью 10-мм накидного или торцевого ключа. Отработанное масло будет вытекать по специальному каналу крышки косилки и через сливное отверстие для слива масла в передней части крышки.

ОБРАТИТЕ ВНИМАНИЕ

- Еще один вариант – наклонить косилку набок, чтобы масло вытекало через маслозаправочное отверстие. В этом случае не надо откручивать болт для слива масла. Обязательно перекройте топливный клапан, прежде чем наклонять косилку.
- Проследите за тем, чтобы отработанное масло не нанесло вреда окружающей среде. Мы рекомендуем поместить его в герметичный контейнер и передать в местный пункт обслуживания для утилизации. Не выкидывайте контейнер с маслом в мусорный контейнер и не сливайте масло на землю.

СЛИВНОЕ
ОТВЕРСТИЕ

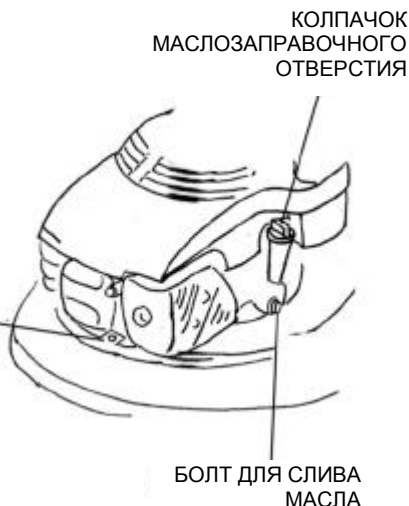

3. Снова установите болт для слива масла и надежно закрутите его.

4. Влейте рекомендованное масло до верхнего уровня на щупе. Не лейте слишком много масла. Масло один из главных факторов влияющих на срок службы. В общем рекомендуется использовать моторное масло для 4-х тактных двигателей. В общем случае рекомендуется SAE10W-30. Масла других вязкостей, применяются в зависимости от температуры окружающей среды. Рекомендуются температурный диапазон применения масла указан на этикетке упаковки.



5. Снова установите колпачок заправочного отверстия / шуп.

6. Протрите начисто канал крышки косилки, чтобы в загрязненных местах при эксплуатации косилки не скапливалась грязь.

ОБРАТИТЕ ВНИМАНИЕ

Отработанное моторное масло может вызвать рак кожи при регулярном длительном контакте с кожей. Хотя это и маловероятно, если только вы не работаете с маслом ежедневно, все же рекомендуется мыть руки водой с мылом сразу после работы с маслом.

ТЕХОБСЛУЖИВАНИЕ ВОЗДУХООЧИСТИТЕЛЯ

Грязный воздушный фильтр ограничивает поток воздуха к карбюратору, ухудшая работу мотора. Если вы используете косилку в очень пыльном месте, прочищайте его чаще, чем указано в ГРАФИКЕ ТЕХОБСЛУЖИВАНИЯ.

ОБРАТИТЕ ВНИМАНИЕ

Эксплуатация мотора без воздушного фильтра или с поврежденным фильтром приведет к быстрому износу мотора.

1. Снимите два винта с крышки, а затем снимите саму крышку воздухоочистителя. Выньте воздушный фильтр и разделите его элементы. Внимательно осмотрите оба элемента фильтра на предмет наличия на них дыр или разрывов, и замените фильтр если окажется, что он поврежден.

2. Пенный элемент: промойте в теплой мыльной воде, сполосните и дайте хорошо просохнуть. Или промойте в негорючем растворителе и дайте просохнуть. Окуните элемент в чистое моторное масло и выдавите излишки масла. Если в пенном элементе оставлено слишком много масла, первое время при работе мотор будет дымиться.

ПРЕДУПРЕЖДЕНИЕ

Использование бензина или горючего растворителя для прочистки элемента фильтра может привести к возгоранию или взрыву. Используйте только мыльную воду или негорючий растворитель.

3. Бумажный элемент: слегка постучите элементом по твердой поверхности, чтобы удалить излишки грязи, или подуйте его изнутри сжатым воздухом (не более 30 фунтов на кв. дюйм). Не пытайтесь счистить грязь щеткой: вы только вотрете грязь в волокна.

4. Удалите грязь с внутренней поверхности корпуса воздухоочистителя и с его крышки с помощью влажной ткани. Будьте осторожны, чтобы не занести грязь в канал воздухоочистителя, ведущий к карбюратору.

5. Снова установите воздушный фильтр и крышку.

ОБСЛУЖИВАНИЕ СВЕЧИ ЗАЖИГАНИЯ

ОБРАТИТЕ ВНИМАНИЕ

Свеча зажигания с неправильным тепловым коэффициентом может повредить мотор. Свеча должна быть установлена с правильным зазором и на ней не должно быть нагара.

1. Отсоедините колпачок свечи зажигания и удалите грязь вокруг места, где устанавливается свеча.

ОСТОРОЖНО

Прикосновение к неостывшему мотору или выхлопной системе может вызвать ожоги. Прежде чем приступить к техобслуживанию мотора, дайте ему остыть.

2. Выньте свечу зажигания с помощью ключа для свечи зажигания.

3. Осмотрите свечу. Если износились электроды или потрескалась изоляция, замените свечу. Почистите свечу проволочной щеткой, если собираетесь и дальше ее использовать.

4. Измерьте межэлектродный зазор с помощью щупа для измерения зазоров. Зазор должен составлять 0,028-0,031 дюйма (0,7-0,8 мм). При необходимости, отрегулируйте зазор, осторожно согнув боковой электрод.

5. Осторожно установите свечу зажигания. Делайте это вручную, во избежание свинчивания не по резьбе.

6. После установки свечи, затяните ее ключом для свечей зажигания, чтобы прижать прокладку.

ОБРАТИТЕ ВНИМАНИЕ

Слабо затянутая свеча может нагреться до такой степени, что повредит мотор. Если же затянуть свечу слишком сильно, можно повредить резьбу.

РЕКОМЕНДУЕМЫЕ СВЕЧИ ЗАЖИГАНИЯ

LDF5TC (NHSP), BPR6ES (NGK), W20EPR-U (DENSO)



СВЕЧА ЗАЖИГАНИЯ

КОЛПАЧОК СВЕЧИ
ЗАЖИГАНИЯ



КЛЮЧ ДЛЯ СВЕЧИ
ЗАЖИГАНИЯ

0,7-0,8 мм
(0,028-0,031 дюйма)



ОБРАТИТЕ ВНИМАНИЕ

Если вы устанавливаете новую свечу зажигания, после установки затяните ее на пол оборота, чтобы прижать прокладку. Если вы устанавливаете ранее использовавшуюся свечу, затяните ее на 1/8 – 1/4 оборота.

7. Установите колпачок на свечу зажигания.

РЕГУЛИРОВКА РЫЧАГА УПРАВЛЕНИЯ ЛЕЗВИЕМ

1. Измерьте люфт на конце рычага, удерживая кнопку нажатой. Он должен составлять 3/4 -1 дюйм (20-25 мм).

2. Если необходима регулировка, ослабьте контргайки 10-мм ключом и переместите регулятор вверх или вниз. Снова затяните контргайки и проверьте люфт.

ОБРАТИТЕ ВНИМАНИЕ

Проверьте работу рычага управления лезвием во время косьбы. Если лезвие не запускается или не останавливается так, как следует, и при этом люфт рычага отрегулирован правильно, отдайте косилку официальному дилеру на ремонт.

РЕГУЛИРОВКА ДРОССЕЛЬНОГО ТРОСА

1. Когда дроссельный рычаг установлен в положение СНОКЕ (ДРОССЕЛЬ), рычаг дроссельной заслонки карбюратора должен переместиться против часовой стрелки до предела. Надавите пальцем на рычаг, чтобы убедиться, что он переместился до предела.

2. Если необходима регулировка, ослабьте контргайки дроссельного троса 10-мм ключом и переместите регулятор вверх или вниз. Снова затяните контргайки и проверьте движение рычага дроссельной заслонки карбюратора.

3. Запустите мотор и убедитесь, что он останавливается при установке дроссельного рычага в положение STOP. Если необходимо, отрегулируйте трос.

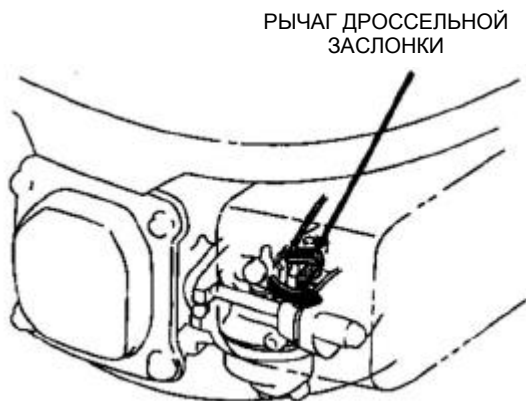
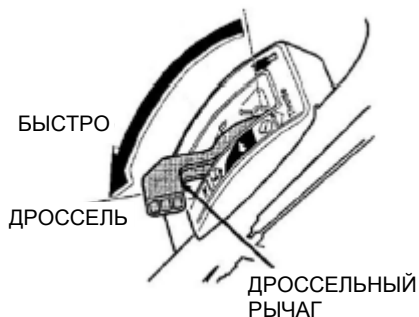
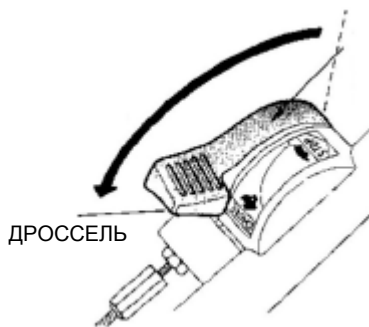

РЕГУЛИРОВКА КАРБЮРАТОРА

1. Запустите мотор вне помещения и дайте ему прогреться до нормальной рабочей температуры.

ПРЕДУПРЕЖДЕНИЕ

В выхлопе содержится опасный оксид углерода – газ без цвета и запаха. Вдыхание этого газа может вызвать обморок и даже привести к смерти.

Во избежание концентрации выхлопных газов обеспечьте достаточную вентиляцию.

2. Установите дроссельный рычаг в положение SLOW (МЕДЛЕННО).

3. Вкручивайте или выкручивайте контрольный винт, чтобы добиться настройки, при которой частота вращения на холостом ходе будет максимальной. Обычно, для правильной настройки надо сделать примерно два оборота из полностью закрытого положения.

4. Правильно отрегулировав контрольный винт, поверните винт регулировки холостого хода так, чтобы получить стандартную скорость холостого хода.

Стандартная скорость холостого хода: $2\ 000 \pm 150$ об/мин.

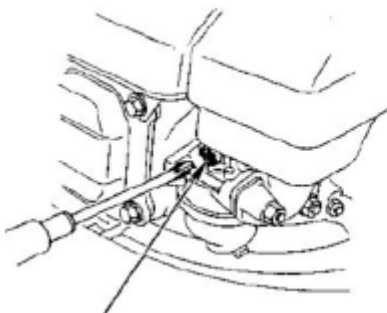

ВИНТ РЕГУЛИРОВКИ ХОЛОСТОГО ХОДА

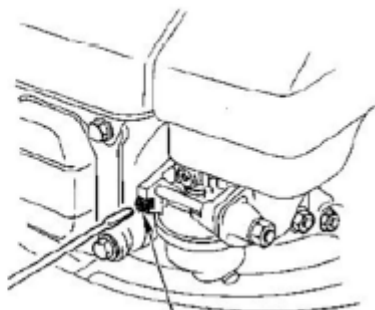

КОНТРОЛЬНЫЙ ВИНТ

ЧИСТКА И ЗАМЕНА МЕШКА ДЛЯ ТРАВЫ

Если мешок нуждается в чистке, промойте его из садового шланга и дайте полностью высохнуть прежде чем снова использовать. Влажный мешок быстро забьется.

Если мешок порвался или износился, замените его новым мешком.

СНЯТИЕ МЕШКА

Разожмите пластмассовые края мешка и выньте мешок из рамки.

УСТАНОВКА МЕШКА

Вставьте рамку в мешок и прижмите пластмассовые края к мешку.



СНЯТИЕ И УСТАНОВКА ЛЕЗВИЯ

Если лезвие нуждается в заточке или замене, отнесите косилку к официальному дилеру. Или, если у вас есть ключ с ограничением по крутящему моменту, вы можете снять и установить лезвие самостоятельно. Для защиты рук наденьте защитные перчатки.

Заточка лезвия: во избежание потери прочности лезвия, а также нарушения его баланса или ухудшения рабочих характеристик, отдайте лезвие на заточку официальному дилеру.

Замена лезвия: Используйте подходящее лезвие для замены.

Снятие лезвия

1. Установите топливный клапан в положение OFF (ЗАКРЫТ), и уложите косилку на правую сторону, так чтобы карбюратор оказался вверх.

ОБРАТИТЕ ВНИМАНИЕ

Если уложить косилку карбюратором вниз, это может привести к проблемам с запуском и утечке топлива.

2. Открутите болт лезвия. Используйте деревянный брус для предотвращения вращения лезвия во время откручивания болта.

3. Выньте лезвие, приводную муфту и шайбы.

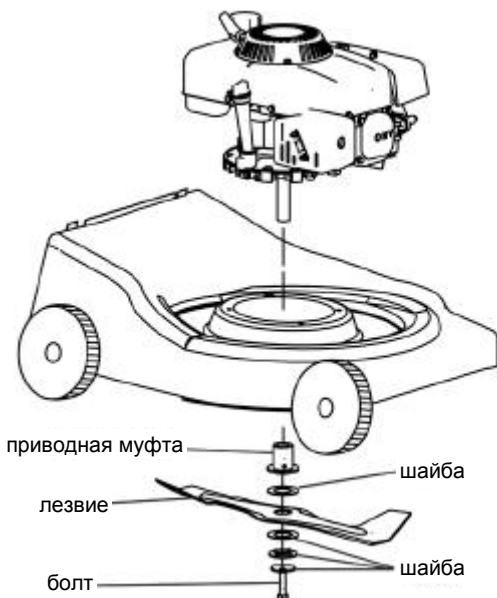

Установка лезвия

1. Удалите грязь и остатки травы из области крепления лезвия.
2. Установите лезвие и держатель лезвия на блок управления лезвием и вставьте болты.

ОБРАТИТЕ ВНИМАНИЕ

- Убедитесь, что лезвие установлено правой стороной верх (задние края смотрят вниз; обод центрального отверстия выступает вниз). Если установить лезвие вверх ногами, его края не смогут правильно резать траву, и его центральная часть может заклинить рычаг управления лезвием (BLADE-CONTROL).
 - Болты лезвия разработаны специально и их не следует заменять какими-либо другими болтами.
3. Затяните болты лезвия ключом с ограничением по крутящему моменту. Используйте деревянный брус для предотвращения вращения лезвия во время затягивания болтов. Если у вас нет ключа с ограничением по крутящему моменту, обратитесь к официальному дилеру.

Затягивание болтов лезвия: 36,2-43,4 фута на дюйм (5,0-6,0 кг/м)

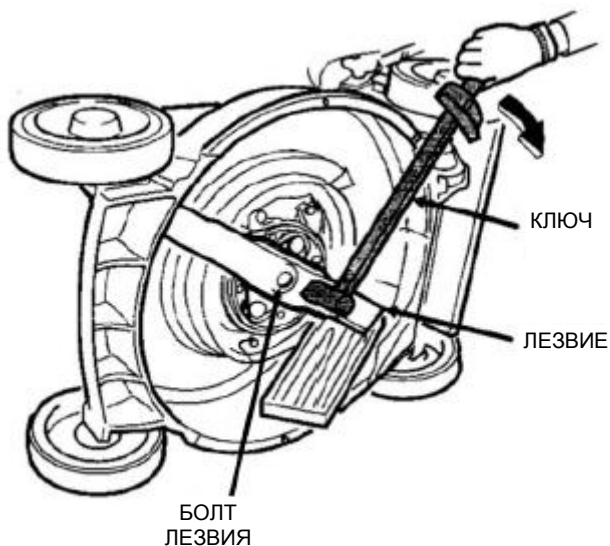

Подготовка к хранению

Если вы не собираетесь использовать косилку в течение месяца или дольше, надлежащая подготовка к хранению поможет вам предотвратить образование ржавчины и коррозию, и упростит запуск мотора косилки после хранения.

1. Прочистите все поверхности косилки, включая область под крышкой реза. Для защиты рук наденьте защитные перчатки.

ОБРАТИТЕ ВНИМАНИЕ

Прежде чем производить чистку под крышкой реза, установите топливный клапан в положение OFF (ЗАКРЫТ), и уложите косилку на правую сторону, так чтобы карбюратор оказался вверх. Если уложить косилку карбюратором вниз, это может привести к проблемам с запуском и утечке топлива.

Если вы используете садовый шланг для промывки косилки, соблюдайте следующие меры предосторожности:

- Если косилка перед этим работала, дайте мотору остыть хотя бы полчаса прежде чем поливать его водой. Ни в коем случае не разбрызгивайте воду на горячий мотор.
- Мойте косилку при малом давлении воды и берегите от воды органы управления, концы кабелей, ступицы колес, стартер и все другие компоненты, которые трудно сушить в случае проникновения в них воды.
- После промывки запустите мотор вне помещения и дайте ему поработать пока он не прогреется до нормальной рабочей температуры, чтобы испарить воду, остающуюся на нем. Приведите в действие рычаг управления лезвием (BLADE-CONTROL) 4-5 раз, чтобы удалить воду из механизма управления лезвием; дайте лезвию поворачиваться несколько минут, чтобы воды наверняка не осталось.
- Остановите мотор, поверните топливный клапан в положение OFF (ЗАКРЫТ), и дайте мотору остыть прежде чем поставить косилку на хранение.

2. Промойте мешок для травы и дайте ему полностью высохнуть.

ОБРАТИТЕ ВНИМАНИЕ

Остатки обрезанной травы создают опасность возгорания. Очищайте сумку для травы после каждого использования косилки.

3. Покройте места, которые могут заржаветь, тонкой масляной пленкой. Смажьте все жилы контрольных кабелей силиконовой распыляемой смазкой.

4. Для длительного хранения сделайте дополнительно следующее:

Для хранения в течение 1 или 2 месяцев:

Для хранения в течение 1 или 2 месяцев, убедитесь что топливный бак полный. Если он наполнен частично, воздух в баке будет способствовать окислению и порче топлива, что приведет к затруднениям при запуске. Испорченное топливо может также забить карбюратор и потребуются его ремонт или замена.

ОБРАТИТЕ ВНИМАНИЕ

Ограниченная гарантия дистрибьютора не распространяется на повреждение топливной системы или проблемы с работой мотора, возникшие в результате пренебрежения подготовкой к хранению.

- a. Наполните топливный бак свежим бензином и добавьте кондиционер бензина, например стабилизатор топлива, специально разработанный для продления срока хранения топлива.
- b. Дайте мотору поработать вне помещения в течение 10 минут, чтобы очищенный бензин заменил собой неочищенный в карбюраторе.
- c. Остановите мотор, установите топливный клапан в положение OFF (ЗАКРЫТ) и дайте мотору остыть прежде чем ставить косилку на хранение.

Для хранения более 2 месяцев:

- a. Замените моторное масло
- b. Снимите свечу зажигания. Влейте в цилиндр столовую ложку чистого моторного масла. Дерните за трос стартера несколько раз, чтобы масло распространилось по цилиндру. Снова установите свечу зажигания.

ОБРАТИТЕ ВНИМАНИЕ:

Осмотрите снятую свечу. При необходимости почистите ее, откорректируйте зазор или замените.

- c. Потяните за трос стартера пока не почувствуете сопротивление. Таким образом вы закроете клапаны, что помогает защитить цилиндр от коррозии.
- d. Отсоедините бензопровод от топливного клапана, и слейте содержимое топливного бака в подходящий контейнер для бензина.

ПРЕДУПРЕЖДЕНИЕ:

Бензин чрезвычайно горюч, и его пары могут взорваться, что приведет к серьезным травмам или даже смерти. Будьте особенно осторожны при обращении с бензином. **БЕРЕЧЬ ОТ ДЕТЕЙ.**

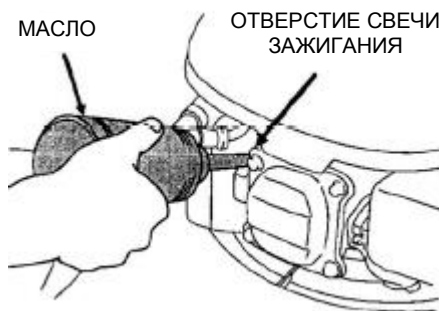

е. С помощью 10-мм ключа снимите сливной болт карбюратора. Слейте содержимое карбюратора в подходящий контейнер для бензина. Наклоните косилку, чтобы слить из карбюратора весь бензин.

ф. Снова установите сливной болт карбюратора и надежно затяните его. Подсоедините бензопровод.

Хранение

Место хранения должно быть удалено от бытовых приборов (водонагревателей или сушилок для одежды), использующих открытое пламя или источник тепла. Электрические инструменты и некоторые инструменты, работающие от аккумуляторов, могут создавать искры, которые способны воспламенить пары бензина.

Не храните косилку в местах с повышенной влажностью или запыленностью. Колеса косилки должны стоять на ровной поверхности. Если косилка будет стоять под наклоном, это может привести к утечке топлива.

Для компактного хранения рукоятку можно сложить.

1. Снимите мешок для травы и поместите его сверху на мотор, так чтобы отверстие мешка находилось в передней части косилки.

2. Ослабьте фиксаторы рукоятки, растяните нижние концы рукоятки и сложите рукоятку как показано. При этом будьте внимательны, чтобы не загнуть и не прищемить кабели управления.

НИЖНИЕ
ФИКСАТОРЫ

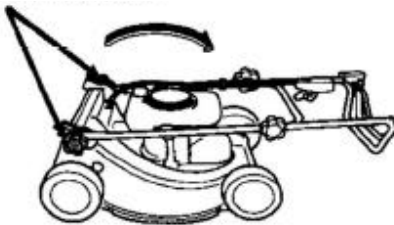

ВЕРХНИЕ
ФИКСАТОРЫ

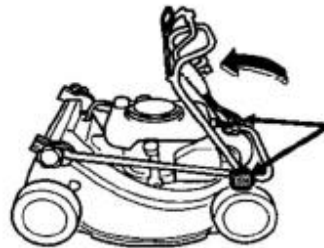

Накройте косилку от пыли.

ОБРАТИТЕ ВНИМАНИЕ:

В качестве покрытия от пыли не следует использовать листы пластмассы: они удерживают влагу под собой, способствуя образованию ржавчины и коррозии.

Снятие с хранения

Проверьте все элементы, как описано в пункте "ПЕРЕД РАБОТОЙ".

ОБРАТИТЕ ВНИМАНИЕ

Наполните бак свежим бензином. Если вы храните контейнер для заправки, следите за тем, чтобы в нем был только свежий бензин. Бензин со временем окисляется и портится, что приводит к затруднениям при запуске мотора.

ПРЕДУПРЕЖДЕНИЕ

Бензин чрезвычайно горюч, и его пары могут взорваться, что приведет к серьезным травмам или даже смерти. Будьте особенно осторожны при обращении с бензином. **БЕРЕЧЬ ОТ ДЕТЕЙ.**

Если во время подготовки к хранению цилиндр обработали маслом, то при запуске мотор будет сначала дымиться. Это нормально.

МОТОР

МОТОР НЕ ЗАПУСКАЕТСЯ	ВОЗМОЖНАЯ ПРИЧИНА	РЕШЕНИЕ
Проверьте положение органов управления	Топливный клапан ЗАКРЫТ (OFF). Дроссельный рычаг в неправильном положении.	ОТКРОЙТЕ топливный клапан (ON) Установите дроссельный рычаг в положение ДРОССЕЛЬ (CHOKE), если только мотор не прогреет. Для использования стартера необходимо установить переключатель мотора в положение ON
Проверьте топливо	Нет топлива. Испорченное топливо: косилка хранилась без очищения или слива бензина, или была заправлена плохим бензином	Заправьте. Слейте содержимое топливного бака и карбюратора. Заправьте свежим бензином.
Снимите и осмотрите свечу зажигания	Неисправная свеча или неправильный зазор. Свеча намочена топливом.	Прочистите, откорректируйте зазор или замените свечу. Просушите свечу и прочистите переполненный мотор.
Отдайте косилку в сервисный центр дилера на ремонт	Забит топливный фильтр, неисправен карбюратор, неверный зазор клапана, низкая компрессия и т.д.	Отдайте на ремонт дилеру или см. заводскую инструкцию.

ВИБРАЦИЯ

СЛИШКОМ СИЛЬНАЯ ВИБРАЦИЯ	ВОЗМОЖНАЯ ПРИЧИНА	РЕШЕНИЕ
Проверьте лезвие	Лезвие разболталось, погнуто, повреждено или разбалансировано в результате неправильной заточки.	Затяните ослабленные болты лезвия. При необходимости замените лезвие.
Отдайте косилку в сервисный центр дилера на ремонт	Механическое повреждение, например, погнут коленвал.	Отдайте на ремонт дилеру или см. заводскую инструкцию.

МОТОР

ПЛОХОЕ КАЧЕСТВО КОСЬБЫ ИЛИ ПЛОХИЕ ХАРАКТЕРИСТИКИ	ВОЗМОЖНАЯ ПРИЧИНА	РЕШЕНИЕ
Убедитесь, что дроссельный рычаг установлен в положение FAST (БЫСТРО)	Скорость мотора слишком низкая для обеспечения хорошей косьбы	Установите дроссельный рычаг в положение FAST
Уменьшите поступательную скорость	Косилка движется слишком быстро для данной лужайки	Уменьшите поступательную скорость или толкайте косилку самостоятельно
Проверьте рычаги регулировки высоты среза	Регулировочные рычаги установлены в различные положения	Установит все четыре рычага на одну высоту среза
Осмотрите сумку для травы	Сумка для травы переполнена или забита	Очистите сумку. При необходимости промойте ее.
Осмотрите крышку косилки и лезвие	Крышка резца забита. Лезвие затупилось, износилось или повреждено.	Прочистите крышку. Проверьте установку лезвия. При необходимости заточите или замените лезвие.

ВИБРАЦИЯ

ПРОБЛЕМЫ С УПАКОВКОЙ ТРАВЫ В СУМКУ	ВОЗМОЖНАЯ ПРИЧИНА	РЕШЕНИЕ
Осмотрите сумку для травы	Сумка для травы переполнена или забита	Очистите сумку. При необходимости промойте ее.
Осмотрите крышку косилки и лезвие	Крышка резца забита. Лезвие затупилось, износилось или повреждено.	Прочистите крышку. Проверьте установку лезвия. При необходимости заточите или замените лезвие.

Модель №	BLM8645	BLM8660	BLM8660S
Тип мотора	Одноцилиндровый, 4-тактный, верхнее расположение клапана, воздушное охлаждение		
Свеча зажигания	LDF5TC (NHSP), BPR6ES (NGK), W20EPR-U (DENSO)		
Рабочий объем цилиндра (см ³)	118	163	163
Номинальная мощность мотора (кВт)	2,4	3,4	3,4
Номинальная скорость мотора (об/мин)	3600	3600	3600
Емкость топливного бака (мл)	1000	2000	2000
Бензин	Не этилированный бензин с октановым числом не ниже 92		
Емкость масляного бака (мл)	600	600	600
Масло	SAE10W-30		
Ширина среза (мм)	440	550	550
Высота среза (мм)	22~75 (5 уровней)	22~75 (8 уровней)	22~75 (8 уровней)
Объем сумки для травы (л)	40	65	65
Вес (кг)	35	44	46

Гарантийные обязательства.

На бензотриммеры **Sturm!** распространяется гарантия, согласно сроку указанному в гарантийном талоне.
Вы можете ознакомиться с правилами гарантийного обслуживания в гарантийном талоне.

Срок службы товара

При соблюдении требований указанных данной инструкции и в гарантийном талоне, срок службы товара составляет 4 года