

**Sturm!**<sup>®</sup>

## **ПРОФЕССИОНАЛЬНАЯ СЕРИЯ**

**Modell/Model/Модель: RS8810P**

**DE Gebrauchsanweisung  
Hubkolben sah**

**GB Operating/Safety Instructions  
Reciprocating saw**

**RU Инструкция по эксплуатации и  
техническому обслуживанию**

**Сабельная пила**



066



2013-01-22

Содержание

|  |   |
|--|---|
| Описание.....                              | 3 |
| Комплектность поставки.....                | 3 |
| Технические характеристики.....            | 3 |
| Правила по технике безопасности.....       | 4 |
| Правила по эксплуатации оборудования.....  | 5 |
| Техническое обслуживание оборудования..... | 7 |
| Срок службы.....                           | 7 |
| Гарантийное обязательство.....             | 7 |

Уважаемый покупатель!

Компания ● **Sturm!** выражает Вам свою глубочайшую признательность за приобретение данного электроинструмента.

Изделия под торговой маркой ● **Sturm!** постоянно совершенствуются и улучшаются. Поэтому технические характеристики и дизайн могут меняться без предварительного уведомления. Приносим Вам наши глубочайшие извинения за возможные причиненные этим неудобства.



Внимательно изучите данную инструкцию по эксплуатации и техническому обслуживанию. Храните её в защищенном месте.

### Описание

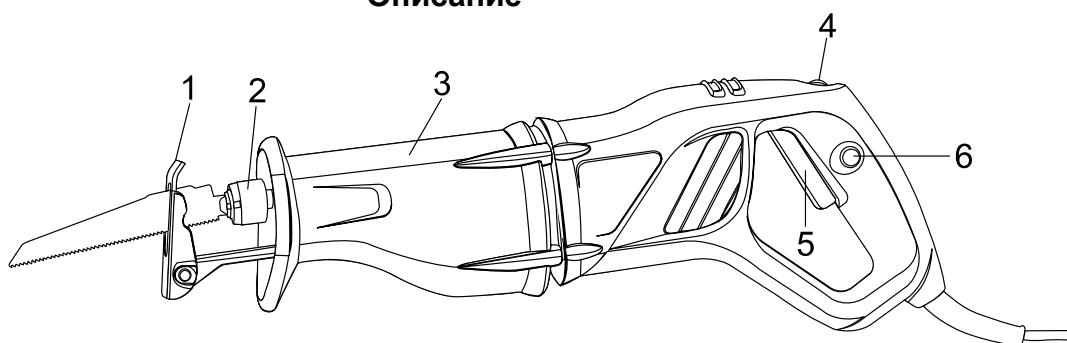

- 1. Упорная пластина
- 2. Фиксатор полотна
- 3. Резиновая рукоятка
- 4. Регулятор скорости
- 5. Курок выключателя
- 6. Кнопка фиксации выключателя

### Комплектность поставки

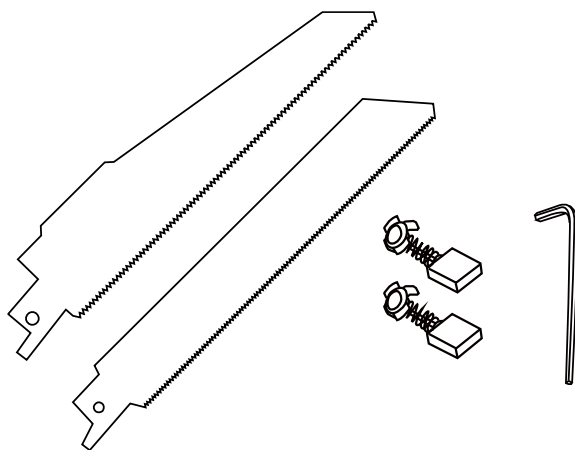

- Ножовочное полотно по дереву - 1 шт.
- Ножовочное полотно по металлу - 1 шт.
- Угольные щетки - 1 комплект
- Шестигранный ключ - 1 шт.

### Технические характеристики

| Параметры \ Модель             | RS8810P          |
|--------------------------------|------------------|
| Потребляемая мощность          | 1000Вт           |
| Напряжение сети / частота      | 230В/50Гц        |
| Амплитуда хода полотна         | 30мм             |
| Число ходов на холостом ходу   | 300-2700 ход/мин |
| Быстрозажимное крепление пилки | Есть             |
| Регулятор скорости             | Есть             |
| Глубина резания древесины      | 250мм            |
| Глубина резания стали          | 120мм            |
| Габаритные размеры             | 500X90X170мм     |
| Масса                          | 3,56кг           |

## Правила по технике безопасности

### 1. Общие правила техники безопасности

**ВНИМАНИЕ!** Изучите все предупреждения и указания. Невыполнение инструкций может повлечь за собой электрический удар, ожоги и другие серьезные травмы.

**Сохраните данную инструкцию для последующего использования.**

Термин «электроинструмент» в предупреждениях относится к устройствам с питанием от сети (проводные) или к устройствам с питанием от батарей (беспроводные).

#### 1) Безопасность в рабочей зоне

a) **Содержите рабочую зону в чистоте и обеспечьте хорошее освещение.** Беспорядок и плохое освещение могут способствовать возникновению несчастных случаев.

b) **Не используйте электроинструменты во взрывоопасной атмосфере с содержанием горючих жидкостей, газов или пыли.** Электроинструменты являются источником искр, что может вызвать воспламенение пыли или паров.

c) **Не допускайте детей и посторонних в рабочую зону при работе с электроинструментом.** Отвлекающий фактор может ослабить ваш контроль над электроинструментом.

#### 2) Электробезопасность

a) **Вилка электроинструмента должна соответствовать разъёму розетки. Запрещается модифицировать вилки. Не используйте штекеры адаптера с заземленным электроинструментом.** Модифицированные вилки повышают риск электрического удара.

b) **Избегайте контакта тела с поверхностями заземленных устройств: труб, радиаторов, кухонных плит, холодильных аппаратов.** Имеется повышенный риск электрического удара в случае контакта вашего тела с заземлением.

c) **Не подвергайте электроинструмент воздействию влаги.** Влага, попавшая в электроинструмент, повышает риск электрического удара.

d) **Обращайтесь бережно со шнуром питания. Запрещается использовать шнур для перемещения, волочения или отключения электроинструмента от сети. Не подвергайте шнур воздействию тепла, масла, острых предметов или движущихся частей.**

Поврежденные или перекрученные шнуры питания повышают риск электрического удара.

e) **При работе с электроинструментом вне помещения используйте удлинительный шнур, подходящий для работ вне помещения.** Использование соответствующего шнура снижает риск электрического удара.

f) **Если нельзя избежать работы с электроинструментом во влажном помещении, используйте устройство дифференциальной защиты сети питания (УДЗ).** Использование подобного устройства снижает риск электрического удара.

#### 3) Личная безопасность

a) **Будьте внимательны и осторожны при работе с электроинструментом. Не используйте электроинструмент при усталости, а также после приема алкоголя или медицинских препаратов.** Невнимательность при работе с электроинструментом может послужить причиной серьезной травмы.

b) **Используйте средства индивидуальной защиты. Всегда используйте средства защиты глаз.** Средства защиты, такие как респираторы, нескользящая обувь, шлемы или средства защиты слуха, используемые для соответствующих условий, снижают риск получения травмы.

c) **Избегайте непреднамеренного включения электроинструмента. Перед подсоединением к источнику питания, сменой комплекта батарей, переноской или чисткой электроинструмента убедитесь, что переключатель находится в положении «Выкл».**

Переноска электроинструмента с пальцем на переключателе, а также переноска электроинструмента под напряжением может привести к несчастному случаю.

d) **Удалите регулирующий ключ перед подачей питания на электроинструмент.** Ключ, соединенный с вращающейся частью электроинструмента, может стать причиной несчастного случая.

e) **Не перенапрягайтесь. Избегайте неустойчивых положений.** Это позволит лучше контролировать электроинструмент в непредвиденных ситуациях.

f) **Носите соответствующую одежду. Не используйте одежду свободного покроя, снимайте украшения перед работой. Не приближайте к электроинструменту волосы, одежду и перчатки.** Края одежды, длинные волосы и украшения могут запутаться в движущихся частях электроинструмента.

g) **Если имеются приспособления для соединения с устройствами пылеотсоса и пылеулавливания, убедитесь, что они подсоединены и используются надлежащим образом.** Использование пылеулавливающих устройств снижает вредное воздействие пыли.

#### 4) Эксплуатация и уход за электроинструментом

- a) **Не перегружайте электроинструмент. Используйте для выполнения ваших задач соответствующий им электроинструмент.** Использование соответствующего электроинструмента с рассчитанными для него рабочими показателями делает работу эффективней и безопасней.
- b) **Не используйте электроинструмент с неисправным переключателем режимов «Вкл» и «Выкл».** Электроинструмент с неисправным переключателем представляет опасность и подлежит ремонту.
- c) **Перед настройкой электроинструмента, заменой аксессуаров или длительным перерывом в работе отсоедините вилку от источника питания или удалите комплект батарей.** Такие меры предосторожности снижают риск непреднамеренного запуска электроинструмента.
- d) **Храните бездействующий электроинструмент в местах, недоступных для детей, и не позволяйте использовать электроинструмент лицам, незнакомым с эксплуатацией электроинструмента и данной инструкцией.** Электроинструмент в руках необученного пользователя представляет непосредственную опасность.
- e) **Поддерживайте электроинструмент в работоспособном состоянии. Проверяйте электроинструмент на предмет разрегулировки или заклинивания движущихся частей, их повреждения, а также других неполадок, влияющих на эксплуатацию электроинструмента. Перед продолжением эксплуатации поврежденный инструмент необходимо сдать в ремонт.** Многие несчастные случаи вызваны именно ненадлежащим техобслуживанием электроинструмента.
- f) **Содержите режущие инструменты в чистоте, регулярно затачивайте их.** Это снижает риск заклинивания и облегчает контроль при работе.
- g) **Используйте электроинструмент, насадные части, аксессуары и т.п. в соответствии с данной инструкцией, с учетом условий и типа выполняемых работ.** Использование электроинструмента для работ, для которых он не предназначен, может привести к возникновению опасных ситуаций.

#### **5) Обслуживание**

- a) **Ремонтom вашего электроинструмента должен заниматься квалифицированный специалист, использующий исключительно специальные запасные части.** Это гарантирует поддержание электроинструмента в безопасном состоянии.

## **2. Специальные правила безопасности, которые необходимо соблюдать при работе с сабельной пилой**

1. При выполнении операций с риском соприкосновения режущего инструмента со скрытой электропроводкой или сетевым шнуром держите инструмент за изолированные поверхности. Контакт с токоведущим проводом, приведет к подаче напряжения на открытые металлические части инструмента, что может вызвать поражение оператора электрическим током.
2. Не включайте пилу, если полотно касается какой-либо поверхности. Инструмент может отскочить и нанести травму.
3. Перед тем как положить инструмент, дайте ему полностью остановиться. Работающий инструмент будет дёргаться при соприкосновении кончика лезвия с любой поверхностью.
4. Всегда вынимайте вилку из розетки прежде, чем приступить к настройке или техническому обслуживанию, в том числе замене полотна.
5. Не позволяйте лицам в возрасте до 18 лет работать этой пилой.
6. Всегда стойте сбоку от работающей пилы, пусть лезвие остановится само.
7. Запрещается использование треснувших или искривлённых полотен. Используйте только острые полотна.
8. При резке круглого лесоматериала, во избежание проворота изделия, используйте зажимы с обеих сторон полотна.
9. Запрещается удаление стружки руками, опилок или обрезков рядом с полотном.
10. Никогда не оставляйте в рабочей зоне обрывки ткани, ветошь, провода, верёвки и пр.
11. Избегайте резки гвоздей. Осмотрите обрабатываемое изделие и удалите все гвозди и другие посторонние предметы.
12. Не пытайтесь освободить застрявшее полотно, не выключив инструмент. Не замедляйте и не останавливайте полотно, касаясь куска дерева или других предметов.

## **Правила эксплуатации оборудования**

**ВНИМАНИЕ!** Перед сборкой инструмента убедитесь, что инструмент выключен и отключен от сети электропитания.

#### **Установка пильного полотна:**

1. Откройте зажим полотна, повернув его против часовой стрелки. Это позволит убрать шплинт и вставить полотно.

2. Вставьте полотно в зажим до упора, и отпустите зажим, чтобы зафиксировать полотно.
3. Потяните полотно и убедитесь что оно надёжно закреплено. ( Илл. 1)

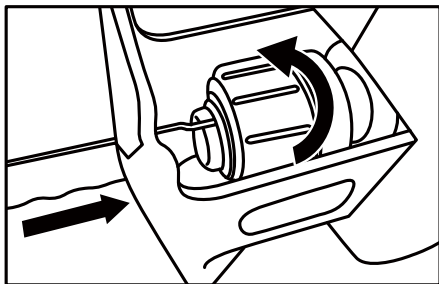

Илл.1

#### Регулировка опорной плиты

1. Ослабьте два винта, расположенных под резиновой рукояткой, потяните или подтолкните опорную пластину для установки в нужное положение.
2. Затяните винты. Не перетягивайте их, чтобы не повредить резьбу. (Илл. 2)
3. Для настройки угла упора опорной пластины нажмите или подтолкните головку опорной пластины (Илл.3)

Примечание: Не используйте сабельную плиту без установления регулировочной колодки.

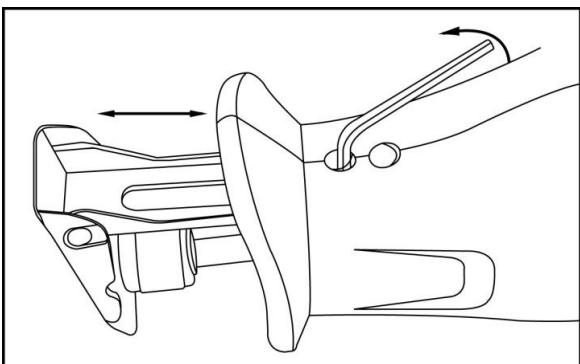

Илл. 2

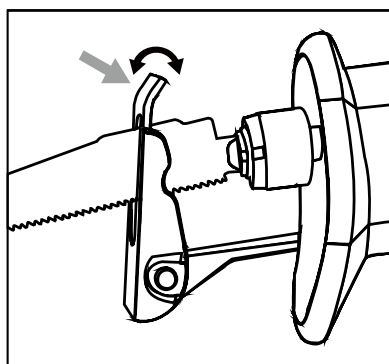

Илл.3

#### Переключатель ВКЛ/ВЫКЛ

Включение: При нажатой до упора кнопке фиксатора, нажмите курок переключателя. (Илл. 4)

Выключение: отпустите курок переключателя.

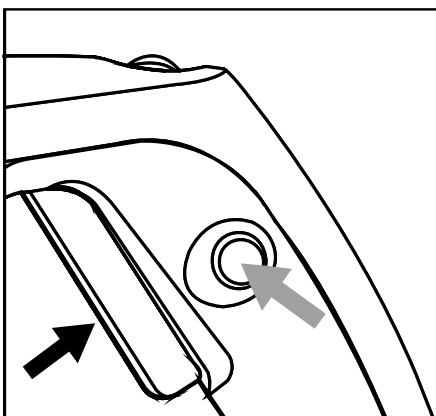

Илл. 4

#### Регулировка скорости:

Для настройки скорости поверните регулятор скорости.

#### Основная резка

1. Освободите полотно пилы от посторонних предметов, кабель питания или удлинитель должны находиться вне зоны действия полотна.
2. Предмет для пилки должен быть надёжно закреплён. Мелкие обрабатываемые детали должны быть надёжно закреплены в тисках или на верстаке.

3. Отметьте линию отреза.
4. Крепко держите пилу прямо и на расстоянии от вас.
5. Включите пилу, и дождитесь, пока она наберёт полную скорость.
6. Прижмите колодку к обрабатываемой детали и начинайте пилить.

**ПРИМЕЧАНИЕ:** Применяйте только нужное усилие для резки. Позвольте полотну и пиле сделать остальную работу.

**ПРЕДУПРЕЖДЕНИЕ!** Полотно пилы не должно касаться обрабатываемой детали до того, как она достигнет максимальной скорости. Несоблюдение этого требования может привести к потере контроля и серьёзным травмам.

**ПРЕДУПРЕЖДЕНИЕ!** Использование чрезмерного нажима, вызывающего изгиб и искривление полотна, может привести к его поломке.

#### **Резка металла**

1. При резке металлических материалов, таких как листовая сталь, трубы, стальные прутья, алюминий, латунь, медь и т.п., будьте осторожны - не позволяйте полотну изгибаться и поворачиваться и не пытайтесь насильно выполнить процедуру пилки.

2. Рекомендуется использовать смазочно-охлаждающие эмульсии для смазки режущей поверхности, чтобы не допустить перегрева полотна.

#### **ВНИМАНИЕ!**

Если любое из следующих событий произошло во время нормального режима эксплуатации, необходимо сразу отключить электропитание; инструмент должен быть тщательно проверен квалифицированным специалистом, и при необходимости отремонтирован:

1. Заедание вращающихся частей или значительное падение скорости.
2. Ненормальная вибрация, сопровождающаяся необычным шумом.
3. Перегрев корпуса двигателя.
4. Сильное искрение вокруг двигателя.

## **Техническое обслуживание оборудования**

### **Внимание!**

Профилактическое техническое обслуживание и ремонт, выполняемые неуполномоченным лицом, могут привести к смещению внутренней проводки и компонентов, что может создать серьёзную опасность.

### **МЕРЫ ПРЕДОСТОРОЖНОСТИ!**

Перед проверкой и техническим обслуживанием, убедитесь, что инструмент выключен и отключён от сети электропитания.

Регулярно очищайте вентиляционные отверстия инструмента сжатым воздухом. Не пытайтесь произвести очистку путём введения острых предметов в отверстие.

### **МЕРЫ ПРЕДОСТОРОЖНОСТИ!**

Некоторые моющие средства и растворители могут повредить пластиковые детали. Некоторые из них: Бензин, тетрагидрид углерода, хлорсодержащие моющие средства, аммиак и аммиаксодержащие бытовые моющие средства.

1. Регулярно проверяйте все крепёжные винты, и убедитесь, что они закреплены должным образом.
2. Регулярно очищайте вентиляционные отверстия инструмента.
3. Проверяйте и при необходимости меняйте графитовые щётки.

## **Срок службы**

При соблюдении требований, указанных в данной инструкции и в гарантийном талоне, срок службы товара составляет 3 года

## **Гарантийное обязательство**

На электроинструмент распространяется гарантия, согласно сроку, указанному в гарантийном талоне. Вы можете ознакомиться с правилами гарантийного обслуживания в гарантийном талоне, прилагаемом к инструкции по эксплуатации.