

[®]sturm!

ПРОФЕСІЙНА СЕРІЯ

Modell/Model/Модель: TC600P TC700P

DE Gebrauchsanweisung

Fliesenschneider

GB Operating/Safety Instructions

Tile cutter

RU Инструкция по эксплуатации и
техническому обслуживанию

Ручной плиткорез

UA Інструкція з експлуатації і
Технічного обслуговування

Ручний плиткоріз



UK-2018-03-31

Зміст

Технічні характеристики.....	3
Правила з техніки безпеки.....	4
Установка та експлуатація.....	4
Гарантійне зобов'язання.....	7

Шановний користувачу

Компанія ● **Sturm!** висловлює Вам свою глибоку вдячність за придбання даного електроінструменту.

Вироби під торговою маркою ● **Sturm!** постійно вдосконалюються і поліпшуються.

Тому технічні характеристики і дизайн можуть змінюватися без попереднього повідомлення. Приносимо Вам наші найглибші вибачення за можливі завдані цим незручності.

Увага! Уважно вивчіть цю інструкцію по експлуатації та технічного обслуговування. Зберігайте її в захищеному місці.

Технічні характеристики

Параметри \ Моделі	ТС600Р	ТС700Р
Довжина різку, мм	600	700
Глибина різання, мм	14	14
Кут різання, °	0-60°	0-60°
Маса, кг	6,21	6,88

Правила з техніки безпеки

● **Sturm!** Інструкція з експлуатації і тех. обслуговування. Tile cutter стор. 4

Для предотвращения царапин, порезов и прочих неприятностей стоит пользоваться строительными перчатками. В процессе разрезания плитки ни в коем случае не допускается, чтобы пальцы попали под режущий ролик. Также после получения надреза плитку необходимо по нему изламывать, при этом образуются небольшие частички, которые могут попасть в глаза – оденьте защитные очки.

Установка та експлуатація

1. Монтажні елементи, деталі і інструменти (мал.1)

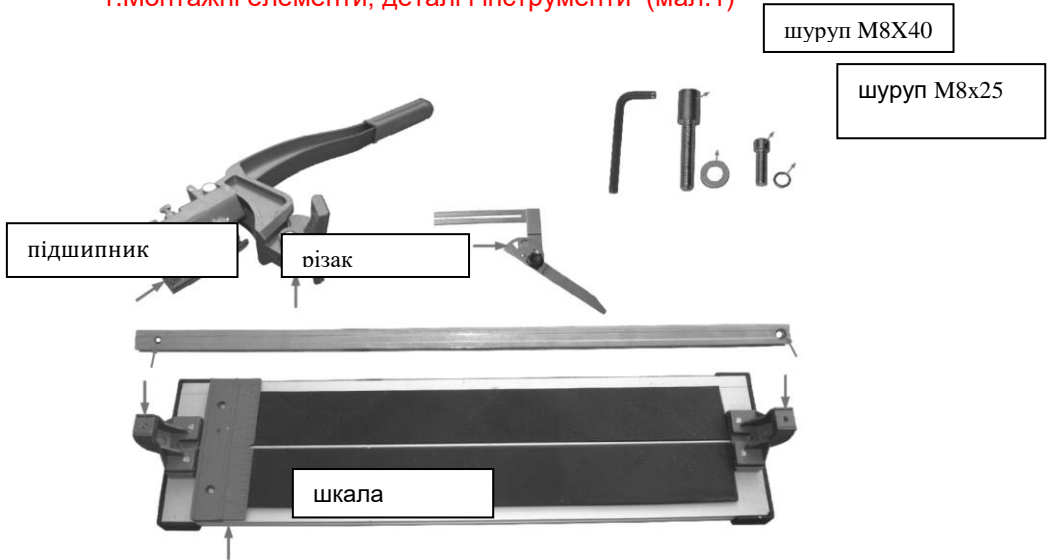

2. Пересувна система: вставте направляючий механізм в ковзаючі компоненти (мал. 2)



3.

Встановіть розсуну систему: закріпіть кріплення 1 і кріплення 2 на алюмінієвій основі (мал. 3)

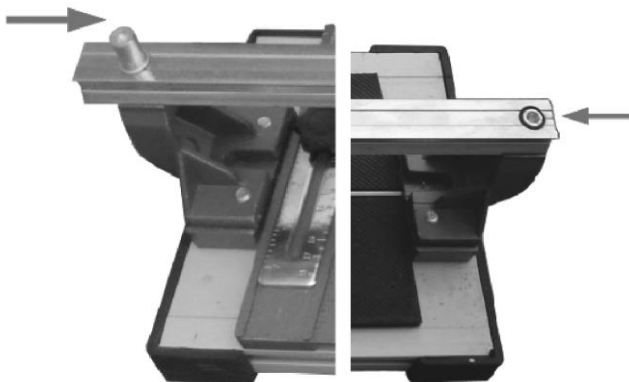

4. Зафіксуйте систему регулювання : використовуйте шестигранну ручку, фіксуючи систему регулювання (мал. 4)

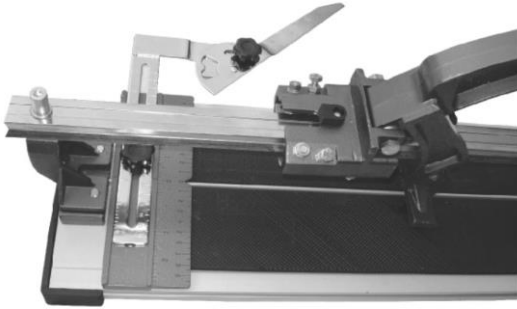

5. Завершення установки (мал.5)



6. Метод різання: при початку різання спочатку відрегулюйте систему регулювання, помістіть плитку на підставу, потім різак повинен легко торкнутися плитки, натисніть на важіль в напрямку стрілки і поставте позначку для різу (мал. 6)

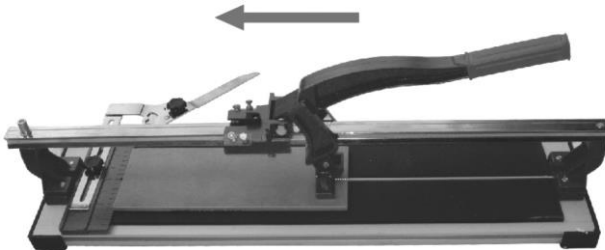

7. Метод розлому: злегка натисніть кінець рукоятки в напрямку стрілки (мал. 7)

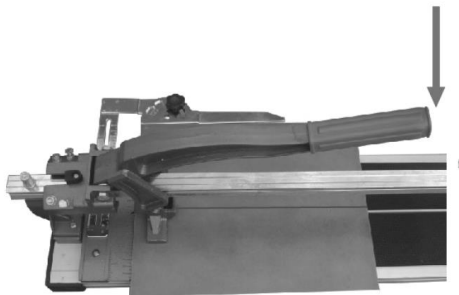

8. Метод різку під кутом: відрегулюйте кут, метод роботи такий же, як на мал. 6 і мал.7 (мал. 8)

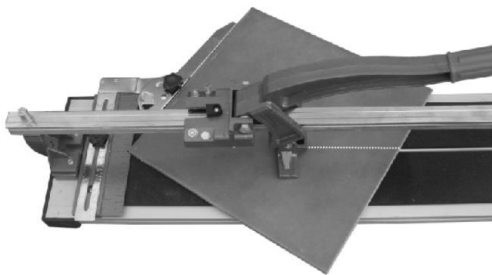

Гарантійне зобов'язання

На електроінструмент поширюється гарантія, відповідно до терміну, зазначеного в гарантійному талоні.

Ви можете ознайомитися з правилами гарантійного обслуговування в гарантійному талоні, що додається до інструкції по експлуатації.

Виготовлено в КНР.

Дата виготовлення вказана на упаковці.

Оглавление

Технические характеристики.....	9
Правила по технике безопасности	9
Учтановка и эксплуатация.....	9
Гарантийное обязательство.....	13

● **Sturm!** Інструкція з експлуатації і тех. обслуговування. Tile cutter стор. 9

Уважаемый покупатель!

Компания ● **Sturm!** выражает Вам свою глубочайшую признательность за приобретение данного электроинструмента.

Изделия под торговой маркой ● **Sturm!** постоянно совершенствуются и улучшаются.

Поэтому технические характеристики и дизайн могут меняться без предварительного уведомления. Приносим Вам наши глубочайшие извинения за возможные причиненные этим неудобства.



Внимание!



Внимательно изучите данную инструкцию по эксплуатации и техническому обслуживанию. Храните её в защищенном месте.

Технические характеристики

Параметры \ Модели	ТС600P	ТС700P
Длина реза, мм	600	700
Толщина резания, мм	14	14
Угол резания, °	0-60°	0-60°
Масса, кг	6,21	6,88

Правила по технике безопасности

Для предотвращения царапин, порезов и прочих неприятностей стоит пользоваться строительными перчатками. В процессе резания плитки ни в коем случае не допускается, чтобы пальцы попали под режущий ролик. Также поле получения надреза плитку необходимо по нему изламывать, при этом образуются небольшие частички, которые могут попасть в глаза – оденьте защитные очки.

Установка и эксплуатация

1. Монтажные элементы, детали и инструменты (рис.1)

● **Sturm!** Інструкція з експлуатації і тех. обслуговування. Tile cutter стор. 10

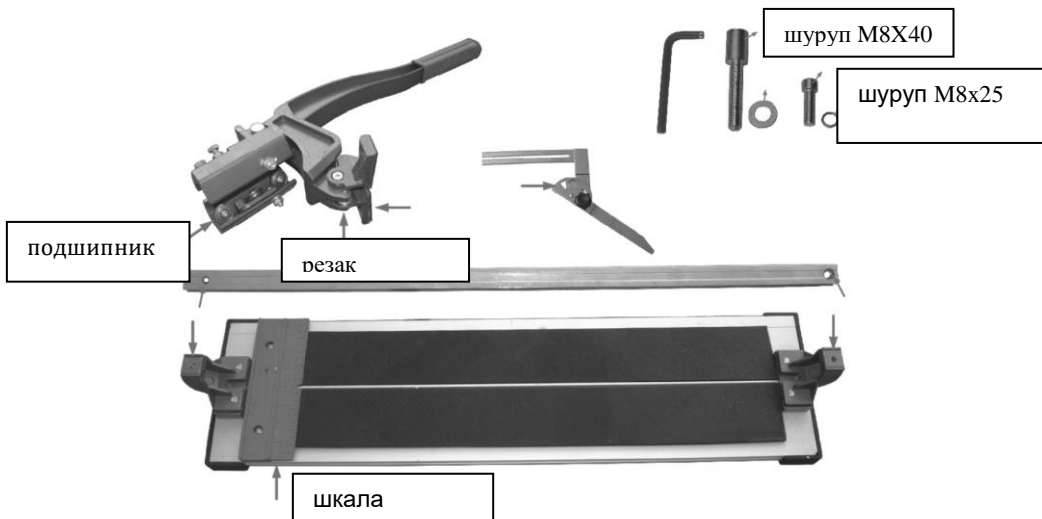

2. Передвижная система: вставьте направляющий механизм в скользящие компоненты (рис. 2)



3. Установите раздвижную систему: закрепите крепеж 1 и крепеж 2 на алюминиевой основе (рис. 3)

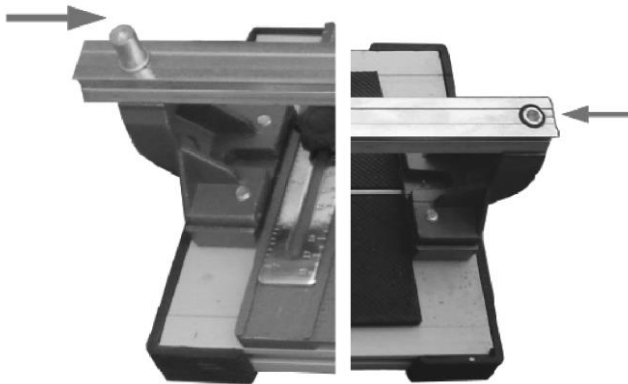

4. Зафіксуйте систему регулювання: використовуйте шестигранну ручку, фіксуючи систему регулювання (рис. 4)

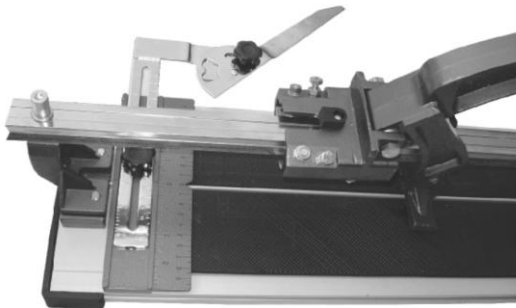

5. Завершення установки (рис.5)



6. Метод різання: при початку різання спочатку налаштуйте систему регулювання, помістіть плитку на основу, потім різак повинен легко торкнутися плитки, натисніть на важіль в напрямку стрілки і поставте мітку для різання (рис. 6)

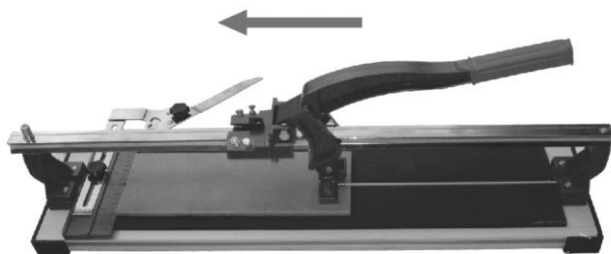

7. Метод разлома: слегка нажмите конец рукоятки в направлении стрелки (рис. 7)

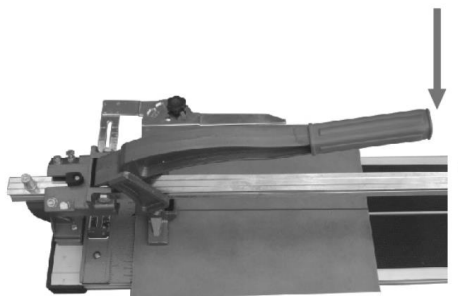

8. Метод реза под углом : отрегулируйте угол, метод работы такой же, как на рис. 6 и рис.7 (рис. 8)

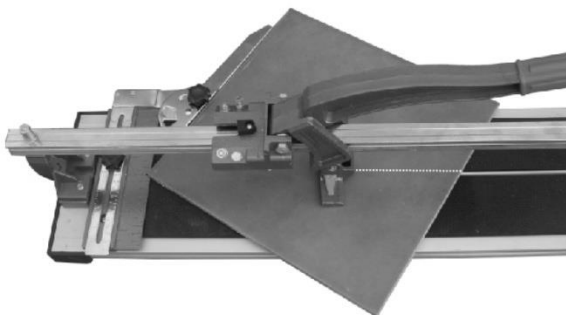

Гарантийное обязательство

На электроинструмент распространяется гарантия, согласно сроку, указанному в гарантийном талоне.

Вы можете ознакомиться с правилами гарантийного обслуживания в гарантийном талоне, прилагаемом к инструкции по эксплуатации.

Изготовлено в КНР.

Дата изготовления указана на упаковке.